

## بناء مقياس التفكير الخططي في الثلث الهجومي للاعبي أندية الدرجة

### المتأزة بكره القدم

أ.م.د.مكي محمود حسين الراوي علي حسين محمد طيبيل

كلية التربية الرياضية/جامعة الموصل

تاريخ تسليم البحث: ٢٠٠٦/٥/٨؛ تاريخ قبول النشر: ٢٠٠٦/٧/١٨

### ملخص البحث

هدف البحث الى بناء مقياس التصرف الخططي الهجومي للاعبي أندية الدرجة المتأزة بكره القدم في المنطقة الشمالية من العراق . وتمثلت إجراءات البحث باستخدام المنهج الوصفي بالأسلوب المسحي ، وتكون مجتمع البحث من (٢٠٢) لاعبا ، ويمثلون أندية (الموصل ، ودهوك ، وبيرس ، وزاخو ، واربيل ، وكركوك ، والسليمانية ، وسيروان) ، اما عينة البحث فقد اشتملت على (١٨٠) لاعبا بعد استبعاد حراس المرمى من كل فريق ، وقد استخدم مقياس المواقف الخططية في الثلث الهجومي من ملعب كرة القدم ، الذي اعدده الباحثان، وقد تضمنت إجراءات البناء : (تحديد مجالات المقياس ، وأعداد الصيغة الأولية للمقياس ، وتحديد أسلوب أعداد (صياغة) المواقف ، وأعداد مواقف المقياس بصورته الأولية ، فضلا عن اعتماد الخطوات والإجراءات العلمية لبناء المقياس والمتضمنة بصدق المحكمين ، والتحليل الإحصائي للمواقف .

وتم التوصل لبناء مقياس التصرف الخططي في الثلث الهجومي للاعبي الدرجة المتأزة بكره القدم في المنطقة الشمالية من العراق .

# **"Establishment scale for thinking tactics in the third offensive for players of excellent degree clubs in football"**

Dr. Makee Mahmmod Hussain

Ali Hassian Mohammed

*University of Mousl - College of Sport Education*

## **Abstract**

- The aim of study was to establish scale of offensive tactics behavior for the players of excellent degree clubs in football in north of Iraq.
- The descriptive method by survey style was used to reach the objective of study , society of research was consist of ( 202) players which represented the clubs in north of Iraq , on the other hand , the sample of study was consist of (180) players without goalkeepers .
- The researcher used the scale of tactics positions in the third offensive of the field procedures of the establishment contents of the determine the scale domains , prepare the primary shape of scale , determine the manner of preparing positions , and preparing the criterion positions in his primary feature , as well as , the researcher depend on the scientific steps and procedures in establishing the criterion by using referees validity , and scientific analysis for the tactics positions.
- Finally , the researcher reach to build criterion of tactics behavior in the third offensive for the players of excellent degree clubs in foot ball in the north of Iraq .

## ١-١ - التعريف بالبحث المقدمة واهمية البحث

تعد لعبة كرة القدم من الالعاب التي لاقت الاهتمام العالمي المتزايد في كل بلدان العالم حيث شهدت تطورا هائلا في اعداد اللاعبين ، وتميز هذا التطور بارتفاع مستوى الاداء المهاري والبدني والخططي والنفسي والذهني للاعبين من حيث امتلاكهم للقدرات والمهارات العالية ، وتمتعهم بمستوى بدني جيد ، وتطوير تفكيرهم الجماعي ، وقدرتهم على تنظيم تحركاتهم الخططية ، لتكوين وحدة فكر للفريق وعلى اساس ذلك يتم تنفيذ التفكير الخططي السليم في كل موقف من مواقف المباراة .

ان خطط اللعب هي القوة والاساس الذي يدفعنا للتقدم والتطور باللعبة على مر الايام ، والتقدم في اللعبة ناتج عن التطور في خطط اللعب (الهجومية والدفاعية) والخطط بشكل عام تعني في كرة القدم " فن التحركات اثناء المباراة سواء كانت هذه الحركات ذات هدف هجومي او دفاعي " (محمد ، ٢٩، ١٩٩٤) ، ومباراة كرة القدم في جميع اوقاتها فريق يهاجم بخطة معينة وفريق يدافع بخطة اخرى مهما تعددت صور الهجوم وما يقابله من دفاع .

ان الاعداد الخططي هو الوعاء الذي يمتزج فيه كافة انواع الاعداد (البدني ، والمهاري ، والنفسي ، والمعرفي (الذهني) ) ، فتكامل انواع هذه الإعدادات ومزجها وترابطها جيدا يساعد ايجابيا في اعداد خططي جيد ، وذلك كله يسهم في تحقيق هدف التدريب الرياضي وهو الفوز بالمباريات ، وتعد لعبة كرة القدم من الالعاب المهمة والمميزة ومن انواع الرياضات ذات الحاجة الكبيرة والضرورية الى اعداد خططي كبير وذات خبرة وممارسة من القائمين بالتدريب على وضع الخطط المناسبة لاداء الفريق في المباريات .

وتعد منطقة الثلث الهجومي (الامامي) من ملعب كرة القدم من المناطق المهمة والمؤثرة ، وهي منطقة هجوم الفريق ، وتعد المنطقة الخطرة على دفاع المنافس وان اغلب عملية التهديف تتم من هذه المنطقة حيث تقع في داخلها منطقة جزاء المنافس ، واللاعب المهاجم لا بد وان يزيد من سرعة اللعب عن طريق سرعة التحرك لاخذ الاماكن بسرعة وقوة ، ويعد الهجوم (خطط اللعب الهجومية) احد جانبي الاعداد الخططي ، والذي يبدا لحظة استحواذ الفريق على الكرة اثناء المباراة ، ويقصد بالهجوم انه "موقف خططي يتواجد فيه الفريق في حالة استحواذه على الكرة مما يجعله قادرا على تحديد احداث اللعب بشكل كبير وهو يبدا اولاً بالاستحواذ على الكرة ثم ينتهي بفقدانها ويعد كافة لاعبي الفريق مشتركين في احداث اللعب في هذا الموقف " (الخياط والحيالي، ٢٠٠١، ١٨٧).

ان كرة القدم لعبة قرارات ويجب على اللاعب ان يكون سريع التفكير مثلما هو سريع الحركة " وتتطلب سرعة التصرف مقدرة اللاعب على هضم المعلومات التي تصل اليه عن طريق ملاحظة المواقف المختلفة اثناء المباراة وكلما كان اللاعب قادرا على سرعة التصرف وملاحظة المعلومات التي تصل اليه وتفهمها متمكنا من التفكير السريع مستنتجا ما يجب عمله منفاذا التحرك المطلوب في الوقت المناسب تماما كان لذلك كله اثره الفعال في ادائه السليم اثناء المباراة " (مختار، ١٩٧٧، ٣١٧)

وتكمن أهمية البحث بتناول الجانب الخططي بالدراسة باعتباره من الجوانب المهمة في أعداد لاعبي كرة القدم ، وعنصرا مهما من عناصر تحديد المستوى لما له من أهمية كبيرة في حسم نتيجة المباراة بين فريقين متساويين في الحالة البدنية والمهارية ، لذلك فالقدرة على التفكير والتصرف الخططي السليم هي الفيصل في نجاح احد الفريقين في المباراة ، وان وجود مقياس للتصرف الخططي الهجومي والذي يعد من المقاييس المهمة والنادرة الوجود يساعد مدربي كرة القدم واللاعبين على معرفة وتحديد مستوياتهم واستعداداتهم التفكيرية الخططية والعمل على تطويرها .

#### ١-٢ مشكلة البحث

ان معرفة قدرات لاعبي كرة القدم ومستوياتهم التفكيرية الخططية تساعد المدربين كثيرا في تحديد مستوى التصرف الخططي الهجومي ، وان اللاعبين يتفاوتون في درجة امتلاكهم وإتقانهم لهذه القدرات ، لذلك فان التعرف على جانب التصرف الخططي الهجومي جدير بالاهتمام والدراسة ، وتعد عملية التعرف عليه من العمليات المعقدة والتي تتطلب من المدربين إيجاد وسائل تساعد في ذلك ، وهذا ما دفع الباحثان الى البحث والتقصي من اجل الحصول على مقياس كهذا .ومن هنا تبرز مشكلة البحث ويمكن اختصارها على شكل السؤال الاتي :- هل يوجد مقياس يقيس مستوي التفكير الخططي للاعبي الدرجة الممتازة في الثلث الهجومي من ملعب كرة القدم ، ونظرا لعدم وجود مثل هذا المقياس ، ارتأى الباحثان ضرورة اجراء دراسة تهدف للتوصل الى بناء هكذا مقياس .

#### ١-٣ هدفا البحث

١-٣-١ بناء مقياس التفكير الخططي في الثلث الهجومي من ملعب كرة القدم .

١-٣-٢ وضع درجات ومستويات معيارية للتفكير الخططي الهجومي للاعبي كرة القدم .

#### ١-٤ مجالات البحث

١-٤-١ المجال البشري : لاعبو أندية الدرجة الممتازة بكرة القدم في المنطقة الشمالية من العراق للموسم الكروي ٢٠٠٤ - ٢٠٠٥ .

١-٤-٢ المجال الزمني : المدة من ٥/١١/٢٠٠٣ ولغاية ١٦/١٠/٢٠٠٤ .

١-٤-٣ المجال المكاني : مراكز وقاعات أندية الدرجة الممتازة بكرة القدم في المنطقة الشمالية من العراق .

#### ١-٥ تحديد المصطلحات

١-٥-١ التفكير الخططي : " نوع من التفكير الذي يقوم به الفرد الرياضي خلال مرحلة التعلم الخططي وفي اثناء المنافسات الرياضية ، والذي تتأسس في ضوئه الاستجابات المتعددة للرياضي " (الخولي وعنان ، ١٩٩٩ ، ٩٨) .

١-٥-٢ التصرف الخططي : " كيفية استثمار ما لدى اللاعب من خبرات اثناء تعرضه لمواقف اللعب المتعددة والمتغيرة دائما لتحقيق أقصى ما يمكن من النتائج الايجابية " (علاوي ، ١٩٩٢ ، ٣٣٢) .

١-٥-٣ **الثلاث الهجومي (ثلاث الملعب الامامي )** : " هي منطقة هجوم الفريق ، وهي المنطقة الخطرة على دفاع الفريق المنافس ، ونجاح الفريق المهاجم يتمثل في مفاجأة وسرعة اداء خطط اللعب الهجومية للفريق " (مختار ، ١٩٩٨ ، ٢٠٥) .

## ٢- الدراسات النظرية والبحوث المشابهة

### ٢-١-١ الدراسات النظرية

#### ٢-١-١-٢ مفهوم التفكير والتصرف الخططي

ان التفكير هو " سلسلة من النشاطات العقلية التي يقوم بها الدماغ عندما يتعرض لمثير يتم استقباله عن طريق واحد او اكثر من الحواس الخمسة " (الحيلة ، ٢٠٠١ ، ٤٠١) ، "يلعب التفكير دورا هاما في اداء اللاعب اثناء المباراة ، فعن طريقه يستطيع ان يدرك المواقف المتعددة اثناء المباراة ثم يقوم بتحليلها ويعقب ذلك الاستجابة الخططية لهذه المواقف ، وتستدعي المواقف المتغيرة في مباراة كرة القدم سرعة تفكير اللاعب لاتخاذ القرارات الواجبة ، وتتوقف صحة هذه القرارات على خبرات اللاعب السابقة وشدة تركيزه وانتباهه على ما يحدث في الملعب " (مختار، ١٩٧٧، ٣١٦) .

وتؤدي عمليات التفكير الخططي دورا مهما في نشاط الفرد واستجاباته في غضون ممارسته لنواحي الانشطة الرياضية المختلفة وبخاصة تنفيذ خطط اللعب المتعددة وأداءها ويتمثل ذلك في محاولة سرعة تقدير الفرد لموقفه وادراك العلاقات المرتبطة بسير اللعبة والقدرة على الاستدلال والتعليل حتى يستطيع الاستجابة الصحيحة بما يتناسب والموقف ، وهناك الكثير من الانشطة الرياضية التي يقع فيها العبء الاكبر على عمليات التفكير في اثناء الاستجابات الخططية المختلفة (Cagajewa , G.M,1981 , P:56) . ومنها كرة القدم

اذ يوجد في كرة القدم العديد من المواقف والحالات المتغيرة اثناء اللعب مما يتطلب من اللاعب تركيز انتباهه لملاحظة الموقف ثم ادراك مواقف اللاعبين زملائه واللاعبين المنافسين فيفكر كيف يتحرك وينتهي الى استخلاص معين يترتب عليه تصرفه الخططي المناسب .

#### ٢-١-١-٢ مفهوم خطط اللعب

كرة القدم لعبة جماعية وعدد لاعبيها كبير نسبيا لذا كان من الأهمية استثمار قدرات اللاعبين من حيث المهارات الأساسية واللياقة البدنية وتوظيفها والتنسيق بينهما لخلق افضل خطط لعب جماعية ومما لاشك فيه ان تحركات اللاعبين في المباراة لا بد ان تكون منسقة وان يفهم ويتوقع كل لاعب تحركات زميله (حماد ، ١٩٩٦ ، ٩٦) .

"من هنا اصبحت الخطط جزءا لا يتجزأ من عمل الفريق وبدونها اصبح تحقيق الفوز امرا مستحيلا " (الصفار واخرون، ١٩٨٧، ١٧٠) .

ومن واجب القائمين بالتدريب الاهتمام بالاعداد الخططي الذي يعني " اكتساب اللاعب المعلومات والمعارف والقدرات الخططية واتقانها عمليا بالقدر الكافي الذي يمكنه من حسن التصرف في مختلف المواقف المتعددة والمتغيرة خلال المباراة " (محمد والوحش ، ٢٠٠٠ ، ١٠١) .

## ٢-١-١-٣ انواع خطط اللعب

تقسم خطط اللعب الى نوعين رئيسيين :-

- خطط اللعب الهجومية .
- خطط اللعب الدفاعية .

وما يهم الباحثان في هذه الدراسة هو التطرق الى خطط اللعب الهجومية والتي تتلخص في المخطط ادناه



## مخطط رقم (١) يوضح خطط اللعب الهجومية

(الخشاب والحياي، ١٩٩٩، ٢٧٢)

## ٢-٢ البحوث المشابهة

٢-٢-١ دراسة (الزهيري ، ٢٠٠١ )

" بناء مقياس للتصرف الخططي للعب الفردي للمهارات المفتوحة والمغلقة بالتنس وعلاقته

بالذكاء وعدد من مظاهر الانتباه " .

هدفت الدراسة الى بناء مقياس للتصرف الخططي للمهارات المفتوحة والمهارات المغلقة بالتنس ، وتقويم مستوى التصرف الخططي للمهارات المفتوحة والمهارات المغلقة للاعبين التنس ، والتعرف على العلاقة بين التصرف الخططي والذكاء وعدد من مظاهر الانتباه عندهم .

اشتمل مجتمع الدراسة على ( ١٢٠ لاعبا ) من لاعبي اندية الدرجة الاولى بالتنس في العراق ، واشتمل مجتمع البحث على عينتين ، (عينة البناء وعينة التطبيق ) ، اذ بلغ عدد لاعبي (عينة البناء) ( ٦٠ لاعبا ) تم اختيارهم بطريقة عشوائية من مجتمع البحث ، واشتمل القسم الثاني (عينة التطبيق) على ( ٦٠ لاعبا ) من المجتمع الكلي لغرض ايجاد العلاقة بين التصرف الخططي وقدرتي الذكاء والانتباه ، وقد استخدم الباحث اختبار المواقف الخططية الذي اعده بنفسه ، والاستبيان والتحليل وجمع المعلومات كوسائل لجمع البيانات ، اما الوسائل الاحصائية المستخدمة هي : الوسط الحسابي ، الانحراف المعياري ، معامل الارتباط البسيط (لبيرسون) ، ومعامل ارتباط الرتب (اسبيرمان) ، واختبار (ت) ، والنسبة المئوية ، ومعادلة الالتواء (لكارل بيرسون) ، ومن اهم النتائج التي توصل اليها الباحث ما يأتي:

- تم بناء مقياس للتصرف الخططي للمهارات المفتوحة والمغلقة لدى لاعبي اندية الدرجة الاولى بالتنس في العراق .

- تم تقويم مستوى اداء العينة بالتصرف الخططي للمهارات المفتوحة والمغلقة .

### ٣- إجراءات البحث

#### ٣-١ منهج البحث

تم استخدام المنهج الوصفي بالاسلوب المسحي لملاءمته وطبيعة البحث .

#### ٣-٢ مجتمع البحث وعينته

#### ٣-٢-١ مجتمع البحث

اشتمل مجتمع البحث على لاعبي اندية الدرجة الممتازة بكرة القدم في المنطقة الشمالية من العراق للموسم الكروي (٢٠٠٤-٢٠٠٥) ، والبالغ عددهم (٢٠٢) لاعبا ، موزعين على الاندية الرياضية الاتيه : (الموصل ، ودهوك ، وبيرس ، وزاخو ، واربييل ، وكركوك ، والسليمانية ، وسيروان) ، والجدول رقم(١) يبين ذلك .

#### الجدول رقم(١)

يبين اعداد لاعبي اندية مجتمع البحث

ت	اسم النادي	عدد اللاعبين
١	نادي الموصل الرياضي	٢٧

٢٦	نادي دهوك الرياضي	٢
٢٥	نادي ببيرس الرياضي	٣
٢٥	نادي زاخو الرياضي	٤
٢٤	نادي اربيل الرياضي	٥
٢٥	نادي كركوك الرياضي	٦
٢٥	نادي السليمانية الرياضي	٧
٢٥	نادي سيروان الرياضي	٨
٢٠٢	المجموع	

### ٣-٢-٢ عينة البحث

اشتملت عينة البحث على (١٨٠) لاعبا بعد استبعاد حراس المرمى من كل فريق ، موزعين على الاندية الرياضية الاتية : (الموصل ، ودهوك ، وبيرس ، وزاخو ، واربييل ، وكركوك ، والسليمانية ، وسيروان ) ، وتم تقسيم عينة البحث الى عینتين متساويتين وبنسبة (٥٠%) ، حيث قام الباحث باجراء مقابلات شخصية مع عدد من السادة ذوي الخبرة والاختصاص<sup>(\*)</sup> في مجال القياس والتقويم حول اختيار عينتي البناء والتطبيق من مجتمع البحث اذ اكدوا قسمة عينة البحث الى عينتين متساويتين وبنسبة (٥٠%) ليمثلوا (عينة البناء وعينة التطبيق) .

### ٣-٢-٢-١ عينة البناء

اشتملت عينة البناء على (٩٠) لاعبا ، تم اختيارهم بطريقة عشوائية من اندية (دهوك ، وبيرس ، وزاخو ، واربييل ، والسليمانية ، وسيروان ، والموصل) ، ويمثلون نسبة (٥٠%) من عينة البحث الكلية ، حيث تم اختيار (١٠) لاعبين من عينة البناء لاجراء التجربة الاستطلاعية

(\*) اسماء السادة ذوي الخبرة والاختصاص

١. أ.م.د. ثائر داود سلمان - قياس وتقويم - كلية التربية الرياضية - جامعة بغداد .
٢. أ.م.د. عبد الكريم قاسم الجوادي - قياس وتقويم - كلية التربية الرياضية - جامعة الموصل .
٣. أ.م.د. هاشم احمد سليمان - قياس وتقويم - كلية التربية الرياضية - جامعة الموصل .
٤. أ.م.د. ثيلا م يونس علاوي - قياس وتقويم - كلية التربية الرياضية - جامعة الموصل .
٥. أ.م.د. ايثار عبدالكريم المعماري - قياس وتقويم - كلية التربية الرياضية - جامعة الموصل .
٦. أ.م.د. ضرغام جاسم محمد - قياس وتقويم - كلية التربية الرياضية - جامعة الموصل .
٧. أ.م.د. سبهان محمود الزهيري - قياس وتقويم - كلية التربية الرياضية - جامعة الموصل .



الاولى ، وتم استبعادهم من عينة البحث ، و(٦٠) لاعبا لاجراء التجربة الاستطلاعية الثانية (التحليل الاحصائي للمواقف) واستبعدوا من عينة البحث ، وتم استبعاد (٥) لاعبين لعدم الدقة في اجاباتهم ، وتم اختيار (١٥) لاعبا للثبات ، ثم تم استبعادهم من عينة البحث ، والجدولان (٢ ، ٣) يبينان ذلك .

الجدول رقم(٢)  
يبين اسماء الاندية وعدد لاعبي عينة البناء

ت	اسم النادي	عدد اللاعبين
١	نادي دهوك الرياضي	١٠
٢	نادي ببيرس الرياضي	١١
٣	نادي زاخو الرياضي	١٢
٤	نادي اربيل الرياضي	١٠
٥	نادي السليمانية الرياضي	١١
٦	نادي سيروان الرياضي	١١
٧	نادي الموصل الرياضي	٢٥
	المجموع	٩٠

الجدول رقم(٣)  
يبين تفاصيل عينة البناء

العينات اللاعبين والنسبة المئوية	عينة التجربة الاستطلاعية الاولى	عينة التجربة الاستطلاعية الثانية (التحليل الاحصائي للمواقف)	المستبعدون ن	عينة الثبات	المجموع
عدد اللاعبين	١٠ لاعبين	٦٠ لاعبا	٥ لاعبين	١٥ لاعبا	٩٠ لاعبا
النسبة المئوية من عينة البناء	%١١,١١	%٦٦,٦٦	%٥,٥٥	١٦,٦٦ %	%١٠٠

### ٣-٢-٢-٢ عينة التطبيق

اشتملت عينة التطبيق على (٩٠) لاعبا يمثلون اندية (دهوك ، وببيرس ، وزاخو ، واربييل ، والسليمانية ، وسيروان ، وكركوك) ، وبنسبة (٥٠%) من عينة البحث الكلية ، لغرض تطبيق مقياس التصرف الخطي الهجومي ، والجدول رقم (٤) يبين ذلك .

الجدول رقم(٤)

### يبين اسماء الاندية وعدد لاعبي عينة التطبيق

ت	اسم النادي	عدد اللاعبين
١	نادي دهوك الرياضي	١٣
٢	نادي بيرس الرياضي	١١
٣	نادي زاخو الرياضي	١١
٤	نادي اربيل الرياضي	١١
٥	نادي السليمانية الرياضي	١٢
٦	نادي سيروان الرياضي	١١
٧	نادي كركوك الرياضي	٢١
	المجموع	٩٠

### ٣-٣ وسائل جمع البيانات

استخدم الباحثان الاستبيان والمقابلة الشخصية والمقياس كوسائل لجمع البيانات .

#### ٣-٣-١ إجراء بناء مقياس التفكير الخطي الهجومي

يشير (Allen and yen, 1979) الى ان عملية بناء أي مقياس تمر بابرع مراحل رئيسية هي:

١. التخطيط للمقياس وذلك بتحديد المجالات التي تغطي فقراته (مواقفه)
٢. صياغة فقرات (مواقف) كل مجال
٣. تطبيق الفقرات (المواقف) على عينة ممثلة لمجتمع البحث
٤. اجراء تحليل لفقرات (مواقف) المقياس (Allen and yen , 1979 , 118- 119)

#### ٣-٣-١-١ تحديد مجالات المقياس

اطلع الباحثان على المصادر العلمية وادبيات البحوث والاطر النظرية التي تناولت موضوع المهارات الاساسية الهجومية والتي تعد وسائل لتنفيذ خطط اللعب الهجومية (انواع خطط اللعب الهجومية) ، وخطط الهجوم في المواقف (الحالات ) الثابتة (محسن وناجي ، ١٩٧٢) ، (مختار ، ١٩٧٧) ، (مختار ، ١٩٨١) ، (ابراهيم ، ١٩٨٥) ، (الصفار واخرون ، ١٩٨٧) ، (محمد ، ١٩٩٤) ، (شعلان وابو المجد ، ١٩٩٧) ، (مختار ، ١٩٩٨) ، (كماش ، ١٩٩٩) ، (الخشاب والحياني ، ١٩٩٩) ، (محمد والوحش ، ٢٠٠٠) ، والتي تم الاستعانة بها في عمليات بناء المقياس وتوظيفها بما يخدم البحث .

ونتيجة لاجراء عملية مسح للمصادر والدراسات اعلاه تم تحديد اهم المهارات والحالات الثابتة التي تحدث في الثلث الهجومي من ملعب كرة القدم وهي (المناولة ، التهديد ، الدرجة ، الخداع والمرأوغة ، الاسناد ، تبادل المراكز ، الضربات الحرة ،

ضربة الزاوية ، والرمية الجانبية ) ، ثم قام الباحثان بتوجيه استبيان الى عدد من السادة ذوي الخبرة والاختصاص<sup>(\*)</sup> في مجال لعبة كرة القدم اشار فيه الى هدف الدراسة وعينة البحث ، وطلب ابداء الرأي حول مدى صلاحية المهارات والحالات الثابتة في الثلث الهجومي من الملعب ، فضلا عن اضافة أية مهارة اخرى لم يتطرق اليها الباحثان ، والملحق (١) يبين ذلك ، ونتيجة لاراء السادة الخبراء فقد حصل اتفاق بنسبة (١٠٠%) على صلاحية المهارات والحالات الثابتة التي تحدث في الثلث الهجومي من ملعب كرة القدم والجدول رقم (٥) يبين ذلك .

#### الجدول رقم(٥)

يبين المهارات والحالات الثابتة التي حصلت على نسبة (١٠٠%) من اتفاق السادة الخبراء

النسبة المئوية	التكرار	٩	٨	٧	٦	٥	٤	٣	٢	١	الخبراء
		المناولة	المناولة	المناولة	المناولة	المناولة	المناولة	المناولة	المناولة	المناولة	المناولة
١٠٠%	٩	ü	ü	ü	ü	ü	ü	ü	ü	ü	المناولة
		ü	ü	ü	ü	ü	ü	ü	ü	ü	التهديف

(\*) اسماء السادة ذوي الخبرة والاختصاص

١. أ.د. قاسم لزام حسين صبر - علم الحركة - كرة قدم - كلية التربية الرياضية - جامعة بغداد .
٢. أ.د. صباح محمد مصطفى - علم التدريب الرياضي - كرة قدم - كلية التربية الرياضية - جامعة بغداد .
٣. أ.د. محمد خضر اسمر الحياني - علم الحركة - كرة قدم - كلية التربية الرياضية - جامعة الموصل .
٤. أ.د. زهير قاسم الخشاب - علم التدريب الرياضي - كرة قدم - كلية التربية الرياضية - جامعة الموصل .
٥. أ.م.د. كاظم عبد الربيعي - علم التدريب الرياضي - كرة قدم - كلية التربية الرياضية - جامعة بغداد .
٦. أ.م.د. صالح راضي اميش - علم التدريب الرياضي - كرة قدم - كلية التربية الرياضية - جامعة بغداد .
٧. أ.م.د. ضرغام جاسم محمد - قياس وتقويم - كرة قدم - كلية التربية الرياضية - جامعة الموصل .
٨. م.د. شاخون مجيد كريم - قياس وتقويم - كرة قدم - كلية التربية الرياضية - جامعة صلاح الدين .
٩. م.د. جميل خضر علي - علم التدريب الرياضي - كرة قدم - كلية التربية الرياضية - جامعة صلاح الدين .

	ü	ü	ü	ü	ü	ü	ü	ü	ü	الدرجة
	ü	ü	ü	ü	ü	ü	ü	ü	ü	الخداع والمراوغة
	ü	ü	ü	ü	ü	ü	ü	ü	ü	الاسناد
	ü	ü	ü	ü	ü	ü	ü	ü	ü	تبادل المراكز
	ü	ü	ü	ü	ü	ü	ü	ü	ü	الضربات الحرة
	ü	ü	ü	ü	ü	ü	ü	ü	ü	ضربة الزاوية
	ü	ü	ü	ü	ü	ü	ü	ü	ü	الرمية الجانبية

### ٣-١-٣ اعداد الصيغة الاولى للمقياس

تطلب اعداد الصيغة الاولى للمقياس عدة اجراءات بدأت بتهيئة واعداد المواقف الخطية الهجومية ومواقف الحالات الثابتة المناسبة لها ، وذلك من خلال تحليل مجموعة من المباريات ، حيث قام الباحثان بتحليل (٥) مباريات من مباريات كاس العالم (٢٠٠٢) بين المنتخبات (البرازيل - تركيا ) ، و(البرازيل-بلجيكا) ، و(البرازيل- المانيا) ، و(تركيا- البرازيل) ، و(انكلترا - الارجنتين) ، للحصول على بعض المواقف الخطية ومواقف الحالات الثابتة التي تحدث في الثلث الهجومي من ملعب كرة القدم ، وبما يتلائم ومجتمع البحث ، اذ يشير (هاره ، ١٩٩٠ ) الى " ان اساس البناء الخطي هو تحليل الموقف الخطي لاحسن الرياضيين في الالعاب الفردية والزوجية وكذلك تحليل النظام الخطي لاحسن الفرق في الالعاب المنظمة ، ان هدف التحليل ينصب على ايجاد قيم للموقف الخطي والتي بمساعدتها يمكن تحديد مستوى الرياضي وثبيت المستوى الخطي الذي ينبغي الوصول اليه " (هاره ، ١٩٩٠ ، ٢٨٨) ، وتم تفريغ المواقف التي حصل عليها ، ثم تم اختيار بعض المواقف وثبيتها ، والتي تتناسب وتتلاءم ومجتمع البحث .

### ٣-١-٣ تحديد اسلوب اعداد (صياغة) المواقف

اعتمد الباحثان في اعداد المواقف وصياغتها على طريقة (ليكرت) وهي شبيهة باسلوب الاختيار من متعدد (Multiple choice) ، نمط افضل الاجوبة ، اذ يقدم للمختبر موقفاً ويطلب منه تحديد اجابته باختيار بديل واحد من بين عدة بدائل لها اوزان مختلفة ، وفي هذا النوع تكون البدائل جميعها صحيحة بصورة جزئية ، ولكن احدها يكون اكثر صحة من البقية ، أو افضل من غيره من الاجوبة ، او يكون هناك اكثر من اجابة واحدة صحيحة ، ولكنها تتفاوت فيما بينها من حيث

درجة صحتها ، او من حيث درجة اهميتها وعلى المفحوص ان يختار افضلها او اكثرها دقة " (الظاهر واخرون ، ٢٠٠٢، ١٠٤) .

### ٣-١-٤ اعداد مواقف المقياس بصورته الأولى

من خلال الاعتماد على الأسس الواردة في البحوث والدراسات العلمية حول أساليب بناء المقاييس ، ومن خلال الإجراءات السابقة تم الحصول على بعض المواقف الخطئية الهجومية ومواقف الحالات الثابتة في التلث الهجومي من ملعب كرة القدم ، ثم قام الباحثان باعادة صياغة المواقف مضيفين اليها مواقف اخرى تم الحصول عليها من خلال الاطلاع على المصادر العلمية والدراسات والأدبيات ذات العلاقة بمجال البحث ، اذ تم اعداد (٥٨) موقفا خططيا هجوميا و(٢٢) موقف للحالات الثابتة التي تحدث في التلث الهجومي من ملعب كرة القدم ، حيث يبلغ المجموع الكلي للمواقف الخطئية الهجومية (٨٠) موقفا .

وقد روعي في اعداد وصياغة المواقف ما يأتي :

- موقع اللاعب المهاجم المستحوذ على الكرة باعتباره مفتاح اللعب الذي يحدد نوع الهجوم .
- موقع اللاعبين المهاجمين زملاء اللاعب المهاجم المستحوذ على الكرة .
- موقع اللاعبين المدافعين من الفريق المنافس .

### ٣-١-٥ صدق المواقف وصلاحيتها

#### ٣-١-٥-١ صدق المحكمين

بعد اعداد مواقف المقياس البالغة (٨٠) موقف وصياغتها واعداد التعليمات الخاصة بها بصورتها الاولية تم عرضها على عدد من السادة ذوي الخبرة والاختصاص<sup>(\*)</sup> في مجال لعبة كرة القدم لغرض تقويمها والحكم على مدى صلاحيتها واجراء التعديلات المناسبة (من خلال حذف او اعادة صياغة عدد من المواقف) ، مع ذكر صلاحية البدائل ، اذ يعد هذا الاجراء وسيلة مناسبة للتأكد من صدق المقياس ، ، اذ يشير(عويس ، ١٩٩٩ ) الى انه " يمكن ان نعد الاختبار صادقا بعد عرضه على عدد من المختصين والخبراء في المجال الذي يقيسه الاختبار ، فاذا اقر الخبراء ان هذا الاختبار يقيس السلوك الذي وضع لقياسه ، يمكن للباحث الاعتماد على حكم الخبراء"(عويس،٥٥،١٩٩٩) ، " ويمكن اعتماد صدق المحكمين نوعا من الصدق الظاهري " (Ferguson , 1981 , P104) ، فضلا عن ترتيب بدائل كل موقف بالارقام (١ ، ٢ ، ٣ ، ٤) داخل

(\*) اسماء السادة ذوي الخبرة والاختصاص

١. أ.د. لؤي غانم الصميدعي - علم البايوميكانيك - كلية التربية الرياضية - جامعة الموصل .
٢. أ.د. محمد خضر اسمر الحياني - علم الحركة - كلية التربية الرياضية - جامعة الموصل .
٣. أ.د. زهير قاسم الخشاب - علم التدريب الرياضي - كلية التربية الرياضية - جامعة الموصل .
٤. أ.د. سعد منعم الشبخلي - فلسفة التدريب - كلية العلوم السياسية - جامعة بغداد .
٥. أ.م.د. كاظم عبد الربيعي - علم التدريب الرياضي - كلية التربية الرياضية - جامعة بغداد .
٦. أ.م.د. معتز يونس ذنون - علم التدريب الرياضي - كلية التربية الاساسية - جامعة الموصل .
٧. م.د. شاخوان مجيد كريم - قياس وتقويم - كلية التربية الرياضية - جامعة صلاح الدين .

مربع البدائل وحسب أهميتها بالنسبة للاعب المهاجم المستحوذ على الكرة ، وبعد جمع استمارات المقياس تم استخراج صدق المحكمين من خلال النسبة المئوية لاتفاق المحكمين حول مواقف المقياس ، حيث اتفق السادة المحكمون على صلاحية مواقف مقياس التصرف الخططي الهجومي بنسبة (١٠٠%) ، اذ يشير (بلوم واخرون ، ١٩٨٣) الى انه "على الباحث ان يحصل على نسبة اتفاق للخبراء في صلاحية الفقرات (المواقف) وامكانية اجراء التعديلات بنسبة لاتقل عن (٧٥%) " (بلوم واخرون، ١٩٨٣ ، ١٢٦) ، والجدول رقم(٦) يبين ذلك .

### الجدول رقم(٦)

يبين نسبة اتفاق المحكمين على مواقف مقياس التصرف الخططي الهجومي المقترحة

مجموع المواقف	عدد المحكمين المتفقين	عدد المحكمين الغير المتفقين	نسبة الاتفاق
٨٠ موقفا	٧ احكام	صفر	%١٠٠

وبهذا الاجراء يكون عدد مواقف مقياس التصرف الخططي الهجومي النهائية (٨٠) موقفا ، تم الاعتماد عليها في عمليات بناء المقياس من خلال اجراء التجربة الاستطلاعية الاولى والثانية

### ٣-١-٣-٣ وضع مفتاح مقياس التفكير الخططي الهجومي (المواقف الخططية الهجومية)

من اجل اعطاء اوزان للبدائل الاربعة للمواقف التي يضمها المقياس ، فقد وجه في نفس الاستبيان السابق ، الملحق (٢) ، الى السادة ذوي الخبرة والاختصاص وطلب منهم ترتيب بدائل كل موقف وحسب أهميتها (بالنسبة للاعب المهاجم المستحوذ على الكرة) ، وذلك باعطاء تسلسل لاهمية بدائل كل موقف تصاعديا بالارقام (١ ، ٢ ، ٣ ، ٤) داخل مربع البدائل لكل موقف على حدة ، وقد اعطي تسلسل لمربع بدائل كل موقف بالاحرف (أ ، ب ، ج ، د) حيث التسلسل يبدأ من اليمين الى الشمال ، ومن خلال ترتيب الخبراء لتسلسل اهمية بدائل كل موقف ، اعطي (٤) درجات للبدال الذي حصل على تسلسل اهمية (١) و (٣) درجات للبدال الذي حصل على تسلسل اهمية (٢) ، و(درجتان) للبدال الذي حصل على تسلسل اهمية (٣) ، و(درجة واحدة) للبدال الذي حصل على تسلسل اهمية (٤) ، ولاتعطى درجة (صفر) كون المواقف جميعها صحيحة ولكنها تختلف بدرجة أهميتها ، ثم فرغت درجات بدائل كل موقف على حدة ، وتم جمع درجات البديل الأول للموقف الأول التي تم وضعها من خلال تسلسل الخبراء لاهمية البدائل ، ثم البديل الثاني والثالث والرابع ، لكل موقف على حدة من مواقف المقياس ، وبحساب النسبة المئوية لأهمية بديل كل موقف ، تم وضع مفتاح الاجابة وبشكل عشوائي ، والملحق (٢) يبين ذلك .

### ٣-١-٣-٣ التجربة الاستطلاعية الاولى

بعد اعداد مقياس التفكير الخططي الهجومي والتعليمات الخاصة به بصورتها الاولى تم تطبيق المقياس على عينة قوامها (١٠) لاعبين من لاعبي نادي الموصل الرياضي في يوم السبت المصادف ٢٠٠٤/٧/١٠ ، وكان الغرض من اجراء التجربة الاستطلاعية ما يأتي :

- مدى وضوح المواقف للاعبين ودرجة استجابتهم لها، التأكد من مدى وضوح تعليمات المقياس، الاجابة عن التساؤلات والاستفسارات، تشخيص المعوقات والسلبيات التي قد تصادف الباحثان، احتساب زمن الاجابة والوقت الذي يستغرقه اللاعب في الاجابة على المقياس .  
وقد اظهرت نتيجة التجربة الاستطلاعية عدم وجود أي غموض حول مواقف المقياس ، وقد بلغ معدل الوقت المحدد للاجابة على المقياس بين (٢٥-٣٥) دقيقة ، وبمعدل (٣٠) دقيقة .

### ٣-١-٨ التجربة الاستطلاعية الثانية

تم تطبيق المقياس على عينة قوامها (٦٠) لاعبا ، ويمثلون اندية (دهوك ، وبيرس ، وزاخو ، وارييل ، والسليمانية ، وسيروان) في يوم (السبت الموافق ١٧/٧/ ولغاية يوم الخميس ٢٢/٧/٢٠٠٤) ، والجدول (٧) يبين ذلك ، وتم شرح طريقة الاجابة على المقياس مع توضيح الرموز المستخدمة في المواقف باستخدام وسيلتي ايضاح وضحت فيها الرموز المستخدمة في مواقف المقياس ثبتت امام اللاعبين ، اذ بين الغرض من المقياس وكيفية إجرائه والاجابة عليه ، وذلك بوضع علامة ( √ ) داخل مربع البديل الذي يدل على الاجابة الاكثر اهمية بالنسبة للاعب المهاجم المستحوذ على الكرة ، وتم التأكيد عليهم للاجابة على جميع مواقف المقياس بكل دقة وامانه ، علما ان الاجابة تكون على كراسة المقياس نفسه ، وبعد جمع كراسات المقياس وتفرغها ، تم استبعاد (٥) استمارات لم تتوفر فيها الشروط اللازمة للاجابة الصحيحة ، وان الهدف من هذه التجربة هو اجراء عملية التحليل الاحصائي للمواقف لاختيار المواقف الصالحة وحذف المواقف غير الصالحة استنادا لقوتها التمييزية ومعامل اتساقها الداخلي .  
وقد حرص الباحثان على الحضور بين اللاعبين عند اجابتهم على كراسات المقياس وذلك لتوضيح الغرض من البحث وحثهم على الاجابة بكل دقة وامانة .

### الجدول رقم (٧)

يبين اسماء الاندية وعدد لاعبي عينة التجربة الاستطلاعية الثانية

ت	اسم النادي	عدد اللاعبين
١	نادي دهوك الرياضي	١٠
٢	نادي بيرس الرياضي	١١
٣	نادي زاخو الرياضي	١٠
٤	نادي ارييل الرياضي	٩

٥	نادي السليمانية الرياضي	١٠
٦	نادي سيروان الرياضي	١٠
	المجموع	٦٠

### ٣-٣-١-٩ التحليل الاحصائي للمواقف

من مواصفات المقياس الجيد ، اجراء عملية التحليل الاحصائي لفقراته (مواقفه) لمعرفة قدرته على التمييز بين الافراد الذين يحصلون درجات عالية والذين يحصلون الذين يحصلون درجات منخفضة في المقياس نفسه ، أي استخراج القوة التمييزية للمواقف (جابر وكاظم ، ١٩٧٣ ، ٢٧٢) ، فضلا عن تمتعه بالاتساق الداخلي بين المواقف ، وتم التأكد من ذلك من خلال حساب معامل التمييز ، اذ يشير (الامام واخران، ١٩٩٠) الى ان " معامل التمييز يفيد في معرفة مدى الفروق في الاداء بين الافراد في الصفة المقاسة فضلا عن تأكد الباحث من صدق الاختبار الداخلي والخارجي " (الامام واخران ، ١٩٩٠ ، ١١٤) .

وقد تم اجراء عملية التحليل الاحصائي للمواقف باسلوبين هما :

### ٣-٣-١-٩-١ اسلوب المجموعات المتطرفة

تم استخدام اسلوب المجموعات المتطرفة للكشف عن المواقف المميزة في بناء مقياس التصرف الخططي الهجومي ، ويتضمن هذا الاسلوب " تقسيم افراد العينة الى مجموعتين متطرفتين او اخذ مجموعتين متطرفتين منهما ، ولتحقيق ذلك نرتب درجات اللاعبين ترتيبا تنازليا (من الاعلى الى الادنى) ثم نقسمها الى مجموعتين متساويتين " (ملحم ، ٢٠٠٠ ، ٢٣٦) ، وفي العادة يتم اختيار نسبة (٢٧%) من الدرجات العليا و(٢٧%) من الدرجات الدنيا لتمثلا للمجموعتين المتطرفتين ، ونظرا لصغر حجم العينة البالغ (٦٠) لاعبا ، ومن اجل اضافة الصيغة الاحصائية المناسبة لهذه الطريقة فقد اشار (الزويبي واخرون ، ١٩٨١) الى انه " بإمكان الباحث في مثل هذه الحالة ان يقسم العينة الى قسمين متساويين (اعلى وادنى) وانه ليس من المهم التقيد بهذه النسبة المئوية في اختيار المجموعتين (٢٧%) العليا و (٢٧%) الدنيا " (الزويبي واخرون ، ١٩٨١ ، ٧٥) ، اذ اختيرت نسبة (٥٠%) من الدرجات العليا والدنيا لتمثلا للمجموعتين المتطرفتين ، وقد تضمنت كل مجموعة (٣٠) لاعبا بعد ان رتب درجاتهم ترتيبا تنازليا في ضوء اجاباتهم على مواقف المقياس ، واعتمدت قيمة اختبار (ت) المحتسبة لاختبار دلالة الفروق بين متوسطات اجابات المجموعتين العليا والدنيا لكل موقف من مواقف المقياس ، والجدول رقم (٨) يبين ذلك .

### الجدول رقم (٨)

يبين المتوسط الحسابي والانحراف المعياري للمجموعتين العليا والدنيا ونتائج الاختبار التائي لحساب التمييز

رقم الموقف	المجموعة العليا		المجموعة الدنيا		قيمة (ت) المحتسبة	دلالة الفروق
	المتوسط الحسابي	الانحراف المعياري	المتوسط الحسابي	الانحراف المعياري		
١	٣,٠٣٣٣	١,٢١٧٢	٢,٦٦٦٧	١,٠٦١٣	١,٢٤٤	غير معنوي
٢	٣,٠٣٣٣	١,٠٣٣٤	٢,٦٦٦٧	١,٢٤١١	١,٢٤٤	غير معنوي



دلالة الفروق	قيمة (ت) المحتسبة	المجموعة الدنيا		المجموعة العليا		رقم الموقف
		الانحراف المعياري	المتوسط الحسابي	الانحراف المعياري	المتوسط الحسابي	
معنوي	٤,٣٩٨	٠,٩٩٩٤	٢,٣٦٦٦٧	٠,٩٣٧١	٣,٤٦٦٧	٣
معنوي	٣,٣٩٦	١,٠٥٥٤	٢,٣	٠,٩٩٦٥	٣,٢	٤
معنوي	٣,٥٧٦	٠,٩٣٥٣	٢,٤٣٣٣	٠,٨٦٨٣	٣,٢٦٦٧	٥
غير معنوي	١,٣٨٧	١,١٠٤٣	٢,٧٦٦٧	٠,٩٣٧١	٣,١٣٣٣	٦
معنوي	٣,٨٢٣	١,٠٥٣٢	٢,١٦٦٧	٠,٨٩٩٦	٣,١٣٣	٧
غير معنوي	١,٦٠٦	١,٠٦١٣	٢,٦٦٦٧	١,٠٢٨٩	٣,١	٨
معنوي	١,٩٥٨	١,١٩٤٣	٢,٥٦٦٧	١,٠٤١٧	٣,١٣٣٣	٩
غير معنوي	٠,٩٥٢	١,١٣٥١	٢,٧٦٦٧	١,٠٣٣٤	٣,٠٣٣٣	١٠
معنوي	١,٨٢٩	١,٠٨٠٧	٢,٧٣٣٣	٠,٨٨٦٧	٣,٢	١١
غير معنوي	١,٤٩٤	١,١٠٤٣	٢,٥٦٦٧	٠,٩٦٤٣	٢,٩٦٦٧	١٢
معنوي	٣,٠٥٩	١,٠٨٠٧	٢,٢٦٦٧	١,٠٢٨٩	٣,١	١٣
معنوي	٢,١٩٣	١,١٣٦٦	٢,٤٦٦٧	٠,٦٩٤٨	٣	١٤
معنوي	١,٨٣٤	١,٠٤	٢,٥٦٦٧	٠,٩٢٧٩	٣,٠٣٣٣	١٥
معنوي	١,٩٦٧	١,٠٦١٣	٢,٦٦٦٧	١,٠٤٨١	٣,٢٠٦٩	١٦
معنوي	٢,٣٥١	١,٠٦٦٢	٢,٣٦٦٧	١,١٢٩٠	٣,٠٣٣٣	١٧
معنوي	٢,١	١,٠٤٢٢	٢,٥	١,٠٤٨٣	٣,٠٦٦٧	١٨
معنوي	١,٩٨٩	١,١٩١٩	٢,٤	١,١٤٤٧	٣	١٩
معنوي	٢,٧١٥	١,٠٤	٢,٢٣٣٣	١,١٤٤٧	٣	٢٠
غير معنوي	١,٠٧٧	١,١٣٢٦	٢,٤	١,٠٢٢٢	٢,٧	٢١
معنوي	٢,٣٠٦	١,٢٥٠٧	٢,٥٦٦٧	٠,٩٧١٤	٣,٢٣٣٣	٢٢
معنوي	١,٧٤١	٠,٩٢٧٩	٢,٦٣٣٣	٠,٨٥٠٣	٣,٠٣٣٣	٢٣
معنوي	٢,٦٦٩	١,١٩٤٣	٢,٥٦٦٧	٠,٩١٥٤	٣,٣	٢٤
معنوي	٢,١٥٥	١,١١٨٨	٢,٧	٠,٩٠٧٢	٣,٢٦٦٧	٢٥
معنوي	١,٨٨٥	١,١٠٤٣	٢,٧٦٦٧	٠,٩٤٤٤	٣,٢٦٦٧	٢٦
غير معنوي	١,٦٠٤	١,٠٦٦٢	٢,٦٣٣٣	١,١٨٤٢	٣,١	٢٧
غير معنوي	١,١٠٧	١,٢٢٤٣	٢,٥٣٣٣	١,١٠٥٩	٢,٨٦٦٧	٢٨
غير معنوي	١,٣٣٥	١,٠٧٤٣	٢,٤٦٦٧	١,٠٥٣٢	٢,٨٣٣٣	٢٩
معنوي	٢,٧٨٧	١,٢٣٦	٢,٣	١,٠٧٤٣	٣,١٣٣٣	٣٠
معنوي	٢,٩٨٦	١,١٧٨٨	٢,٣	٠,٩٧٣٢	٣,١٣٣٣	٣١
غير معنوي	٠,٧٣٣	١,٠٤	٢,٥٦٦٧	١,٠٧٢٦	٢,٧٦٦٧	٣٢
غير معنوي	٠,٢٥٩	٠,٩٣٥٣	٢,٧٦٦٧	١,٠٥٣٢	٢,٨٣٣٣	٣٣
غير معنوي	١,٤٧٧	١,٠٢٨٣	٢,٦٦٦٧	٠,٨٨٩٩	٣,٠٣٣٣	٣٤
غير معنوي	١,٠٥٥	١,٠٤	٢,٥٦٦٧	٠,٩١٢٩	٢,٨٣٣٣	٣٥
معنوي	٣,٠١٧	٠,٩٧١٤	٢,٤٣٣٣	٠,٩٩٦٥	٣,٢	٣٦
معنوي	٤,٥٥١	١,٠٧٢٦	٢,٤٣٣٣	٠,٧٧٦١	٣,٥٣٣	٣٧
غير معنوي	٠,٢٤٨	١,١٠٦٤	٢,٥	٠,٩٧١٤	٢,٥٦٦٧	٣٨

دلالة الفروق	قيمة (ت) المحتسبة	المجموعة الدنيا		المجموعة العليا		رقم الموقف
		الانحراف المعياري	المتوسط الحسابي	الانحراف المعياري	المتوسط الحسابي	
غير معنوي	١,٢٩٦	١,١٦٦٦	٢,٤٦٦٧	١,٠١٩٩	٢,٨٣٣٣	٣٩
معنوي	٢,٩٥٠	١,١٣٢٦	٢,٤	٠,٩٦١٣	٣,٢	٤٠
معنوي	٢,٥٤٤	١,١٩٥٨	٢,٤٦٦٧	١,٠٣٠٦	٣,٢	٤١
معنوي	١,٩١٥	١,١٠٥٩	٢,٤٦٦٧	١,٠٥٠٥	٣	٤٢
معنوي	٣,٢١٨	١,٢١٣٠	٢,٣٣٣٣	٠,٩٣٥٣	٣,٢٣٣٣	٤٣
معنوي	١,٧٠٩	١,٠٩٨١	٢,٣٦٦٧	١,١٦٦٦	٢,٨٦٦٧	٤٤
معنوي	٢,٥٥١	٠,٩٥٨٩	٢,٣٣٣٣	٠,٩٦٤٣	٢,٩٦٦٧	٤٥
غير معنوي	١,٢١	١,١٣٥١	٢,٧٦٦٧	٠,٩٩٤٨	٣,١	٤٦
غير معنوي	٠,١١٢	١,١٥٤٧	٢,٣٣٣٧	١,١٥٩٢	٢,٦٣٣٣	٤٧
معنوي	٢,٠٨٧	١,٠٤١٧	٢,٥٣٣٣	١,٠٦١٩	٣,١	٤٨
معنوي	١,٨٥٨	١,٢٢٢٩	٢,٧٦٦٧	٠,٩٨٧٩	٣,٣	٤٩
معنوي	١,٩٩٦	١,٣١٧	٢,٧	٠,٩٨٧٩	٣,٣	٥٠
معنوي	٢,٨٠٨	١,١٣٦٦	٢,٥٣٣٣	٠,٨٦٨٣	٣,٢٦٦٧	٥١
غير معنوي	٠,٢٦٦	٠,٩٨٠٣	٢,٧٣٣٣	٠,٩٦١٣	٢,٨	٥٢
غير معنوي	٠,٦٨٢	١,١٠٤٣	٢,٥٦٦٧	١,١٦٥١	٢,٧٦٦٧	٥٣
معنوي	٢,٤٢٢	٠,٩٩٩٤	٢,٣٦٦٧	١,١٢٩	٣,٠٣٣٣	٥٤
غير معنوي	١,٣٤٢	١,٠٩٣٣	٢,٣٣٣٣	١,٠٢٢٢	٢,٧	٥٥
معنوي	٣,٦٥١	١,٢٢٤٧	٢,٥	٠,٦٧٨٩	٣,٤٣٣٣	٥٦
معنوي	٢,٠٩٥	١,٢١٠٥	٢,٢٦٦٧	١,٠٠٨	٢,٨٦٦٧	٥٧
غير معنوي	١,٤٧٥	١,١٥٦٧	٢,٢	٠,٩٣٢٢	٢,٦	٥٨
غير معنوي	٠,٩٢٩	١,٠٦٦٢	٢,٦٣٣٣	١,١٥٥٢	٢,٩	٥٩
معنوي	١,٧١٤	١,٠٤٢٢	٢,٥	١,٠٦٦٢	٢,٩٦٦٧	٦٠
معنوي	٢,٧١٥	١,١٠١٧	٢,٤	١,٠٨٥٤	٣,١٦٦٧	٦١
معنوي	٢,٣	١,١٠١٧	٢,٤	٠,٩٠٩٧	٣	٦٢
معنوي	٣,٧٣٩	١,٠٤	٢,٢٣٣٣	٠,٩٦١٣	٣,٢	٦٣
معنوي	٢,٢٢٦	١,٢٢٢٩	٢,٤٣٣٣	١,٠٩٣٩	٣,١	٦٤
غير معنوي	١,١٥٣	١,٠٠٦٣	٢,٤٣٣٣	١,٢٢٢٩	٢,٧٦٦٧	٦٥
معنوي	٢,٩٢٣	١,٠٨٧٥	٢,٣	١,٢٠٥٨	٣,١٦٦٧	٦٦
معنوي	٢,٣٨٣	١,١٦٥١	٢,٤٣٣٣	٠,٩٩٤٨	٣,١	٦٧
معنوي	٢,٦١٦	١,١٧٨٨	٢,٣	٠,٨٧١	٣	٦٨
معنوي	٢,١٤٣	١,٠٧٢٦	٢,٥٦٦٧	٠,٩٧٣٢	٣,١٣٣٣	٦٩
معنوي	٢,١١٩	٠,٩٦٤٣	٢,٦٣٣٣	٠,٩٨٥٥	٣,١٦٦٧	٧٠
غير معنوي	٠,٣٣٢	١,١١٨٨	٢,٧	١,٢١٤٩	٢,٨	٧١
معنوي	١,٨٢٨	١,١٣٥١	٢,٥٦٦٧	١,١٢٥	٣,١	٧٢
غير معنوي	٠,٩١٦	١,٠٧٢٦	٢,٤٣٣٣	١,١٧٨٨	٢,٧	٧٣
معنوي	١,٧٩٩	١,١١٦٧	٢,١٦٦٧	١,١٧٨٨	٢,٧	٧٤

رقم الموقف	المجموعة العليا		المجموعة الدنيا		قيمة (ت) المحتسبة	دلالة الفروق
	المتوسط الحسابي	الانحراف المعياري	المتوسط الحسابي	الانحراف المعياري		
٧٥	٢,٩٦٦٧	٠,٩٦٤٣	٢,١٦٦٧	٠,٩١٢٩	٣,٣	معنوي
٧٦	٣,٤	٠,٨١٣٧	٢,٣٦٦٧	١,٠٩٨١	٤,١٤١	معنوي
٧٧	٢,٩٦٦٧	١,١٥٩٢	٢,٥٣٣٣	١,١٠٥٩	١,٤٨١	غير معنوي
٧٨	٣,١	٠,٩٩٤٨	٢,٦٦٦٧	١,١٨٤٢	١,٥٣٥	غير معنوي
٧٩	٣,٢٢٦	٠,٧٣٩٧	٢,٠٦٦٧	١,١٧٢٥	٤,٧٤١	معنوي
٨٠	٣,٢٦٦٧	٠,٩٨٠٣	٢,٦	١,١٣٢٦	٢,٤٣٨	معنوي

معنوي عند مستوى معنوية  $\geq (٠,٠٥)$ ، وإمام درجة حرية (٥٨) ، قيمة (ت) الجدولية تساوي (١,٦٧١) (الراوي ، ١٩٨٤ ، ٤٥٦) .

يبين الجدول رقم (٨) : ان القيم التائية لمواقف المقياس تراوحت بين (٠,١١٢-٤,٧٤١) ، وعند الرجوع الى قيمة (ت) الجدولية امام درجة حرية (٥٨) وإمام مستوى معنوية (٠,٠٥) نجد انها تساوي (١,٦٧١) ، وفي ضوء ذلك يتضح ان (٥٢) موقفا اثبتت قدرة تمييزية ماعدا (٢٨) موقفا لم تثبت قدرة تمييزية ، تم الاستدلال عليها من خلال مقارنة قيمة (ت) المحتسبة مع قيمتها الجدولية ، وبما ان قيمة (ت) المحتسبة اقل من قيمة (ت) الجدولية ، فقد تم حذف المواقف ضعيفة التمييز .

### ٣-١-٢-٩-٢ اسلوب معامل الاتساق الداخلي

تم استخراج معامل الاتساق الداخلي للوصول الى القوة التمييزية للمواقف اذ ان هذا الاسلوب " يقدم لنا مقياسا متجانسا في مواقفه بحيث يقيس كل موقف البعد السلوكي نفسه الذي يقيسه المقياس ككل ، فضلا عن قدرته على ابراز الترابط بين مواقف المقياس " (كاظم ، ١٩٩٠ ، ١٠١) ، ويسمى " بصدق الاتساق الداخلي للاختبار حيث يتم قياسه من خلال حساب معامل الارتباط بين المفردة (الموقف) والمجموع الكلي للمحاور (المواقف) الدرجة الكلية للاختبار " (فرحات ، ٢٠٠١ ، ٦٨) ، وقد تم استخدام معامل الارتباط البسيط (بيرسون) لتحقيق ذلك ، والجدول رقم (٩) يبين ذلك .

### الجدول رقم (٩)

يبين معامل الارتباط بين المواقف والدرجة الكلية لمقياس التصرف الخططي باستخدام أسلوب الاتساق الداخلي

رقم الموقف	معامل الاتساق الداخلي	دلالة الارتباط	رقم الموقف	معامل الاتساق الداخلي	دلالة الارتباط	معامل الاتساق الداخلي	رقم الموقف	دلالة الارتباط

رقم الموقف	معامل الاتساق الداخلي	دلالة الارتباط	رقم الموقف	معامل الاتساق الداخلي	دلالة الارتباط	رقم الموقف	معامل الاتساق الداخلي	دلالة الارتباط
٣	٠,٤٩٦	معنوي	٢٦	٠,٣٦٢	معنوي	٦٠	٠,٤١٢	معنوي
٤	٠,٤٤٧	معنوي	٣٠	٠,٣٩٣	معنوي	٦١	٠,٣٦٥	معنوي
٥	٠,٥١٦	معنوي	٣١	٠,٤٧٦	معنوي	٦٢	٠,٢٧٧	معنوي
٧	٠,٥٥٠	معنوي	٣٦	٠,٣٩٧	معنوي	٦٣	٠,٤١٦	معنوي
٩	٠,٣٧٨	معنوي	٣٧	٠,٥٧٣	معنوي	٦٤	٠,٣٨٧	معنوي
١١	٠,٣٦٣	معنوي	٤٠	٠,٣٩٦	معنوي	٦٦	٠,٢٣٣	معنوي
١٣	٠,٤٠١	معنوي	٤١	٠,٤٩١	معنوي	٦٧	٠,٤٨٩	معنوي
١٤	٠,١٤٢	غير معنوي	٤٢	٠,٣٠٣	معنوي	٦٨	٠,٢٩١	معنوي
١٥	٠,١٠٨	غير معنوي	٤٣	٠,٣٩١	معنوي	٦٩	٠,٣٠٠	معنوي
١٦	٠,٤١٧	معنوي	٤٤	٠,٤٢٩	معنوي	٧٠	٠,١٩٦	غير معنوي
١٧	٠,٤٧٤	معنوي	٤٥	٠,٣٦٥	معنوي	٧٢	٠,٣٢٨	معنوي
١٨	٠,٣٠٧	معنوي	٤٨	٠,٢٨٤	معنوي	٧٤	٠,١٧٩	غير معنوي
١٩	٠,٤٣٨	معنوي	٤٩	٠,٢٦٤	معنوي	٧٥	٠,٤٤١	معنوي
٢٠	٠,٤٢٠	معنوي	٥٠	٠,٤١٧	معنوي	٧٦	٠,٤٣٣	معنوي
٢٢	٠,٢٩٠	معنوي	٥١	٠,٤٥١	معنوي	٧٩	٠,٤٣٣	معنوي
٢٣	٠,٢٨٤	معنوي	٥٤	٠,٣٩٢	معنوي	٨٠	٠,٣٩٢	معنوي
٢٤	٠,٤٢١	معنوي	٥٦	٠,٥٢٥	معنوي			
٢٥	٠,٤٠٠	معنوي	٥٧	٠,٢٠٦	غير معنوي			

معنوي عند مستوى معنوية  $\geq (٠,٠٥)$  وإمام درجة حرية (٥٨) ، قيمة (ر) الجدولية تساوي (٠,٢١٤) (الراوي ، ١٩٨٤ ، ٤٦٣) .

يبين الجدول رقم(٩) : ان قيم معامل الارتباط بين مواقف المقياس والدرجة الكلية للمقياس تراوحت بين (٠,١٠٨ - ٠,٥٧٣) ، وعند الرجوع الى جداول دلالة معامل الارتباط عند درجة حرية (٥٨) ، وإمام مستوى معنوية (٠,٠٥) نجد ان قيمة (ر) الجدولية تساوي (٠,٢١٤) . وفي ضوء ذلك يتضح ان (٤٧) موقفا اثبتت قدرة تمييزية ، و(٥) موقفا لم تثبت قدرة تمييزية تم الاستدلال عليها من خلال مقارنة قيمة (ر) المتحسبة مع قيمتها الجدولية ، وبما ان قيمة (ر) المحتسبة اقل من قيمة (ر) الجدولية ، فقد تم حذف المواقف ضعيفة التمييز ، وعلى هذا الاساس فان عدد مواقف المقياس التي تم حذفها بأسلوب المجموعات المتطرفة وأسلوب معامل الاتساق الداخلي هي (٣٣) موقفا في كلا الاسلوبين ، والجدول (١٠) يبين ذلك .

#### الجدول رقم(١٠)

يبين مجموع وارقام المواقف المحذوفة بأسلوب المجموعات المتطرفة ومعامل الاتساق الداخلي حسب مواقف المقياس

المواقف المتبقية	المواقف المحذوفة بكل الاسلوبين	المواقف المحذوفة		مواقف المقياس
		باسلوب الاتساق الداخلي	باسلوب المجموعات المتطرفة	
٣،٤،٥،٧،٩،١١،	١،٢،٦،٨،١٠،١٢،	١٤،١٥،٥٧،٧٠،٧٤	٢١،٢ ،١،٢،٦،٨،١٠،١٢	(٨٠-١) موقفا
١٦،١٧،١٨،،١٣	٢١،٢٧،٢٨،٢٩،٣٢،٣٣،٣٤،٣		٢٨،٢٩،٣٢،٣٣،،	
١٩،٢٠،٢٢،٢٣،	٥،٣٨،٣٩،٤٦،٤٧،٥٢،٥٣،٥٥،		٣٤،٣٥،٣٨،٣٩،٤٦،	
٢٤،٢٥،٢٦،٣٠،	٥٨،٥٩،٦٥،٧١،٧٣،٧٧،٧٨،١		٤٧،٥٢،٥٣،٥٥،٥٨،	
٣١،٣٦،٣٧،٤٠،	٤،١٥،٥٧،		٥٩،٦٥،٧١،٧٣،٧٧،	
٤١،٤٢،٤٣،٤٤،	٧٠،٧٤		٧٨	
٤٥،٤٨،٤٩،٥٠،				
٥١،٥٤،٥٦،٦٠،				
٦١،٦٢،٦٣،٦٤،				
٦٦،٦٧،٦٨،٦٩،				
٧٢،٧٥،٧٦،٧٩،٨٠				
٤٧ موقفا	٣٣ موقفا	٥ مواقف	٢٨ موقفا	المجموع

وبهذا يصبح المقياس بصورته النهائية بعد عملية التحليل لمواقفه مؤلفا من (٤٧) موقفا ، والملحق (٤) يبين ذلك .

### ٣-٣-١-١٠ الصدق التمييزي

من مواصفات المقياس الجيد " قدرته على التمييز بين الافراد الممتازين في الصفة التي يقيسها الاختبار وبين الافراد الضعاف في تلك الصفة " (Goronlund , 1971 , 253) ، وتم التأكد من الصدق التمييزي للمقياس من خلال حساب معامل التمييز ، اذ قام الباحثان بمقارنة درجة مجموعة من لاعبي الدرجة الممتازة من لاعبي نادي الموصل الرياضي (متقدمين) وعددهم (١٥) لاعبا ، بدرجة مجموعة من لاعبي (شباب) الموصل وعددهم (٢٠) لاعبا ، وذلك لحساب قيمة الفروق بين متوسطات درجات المجموعتين في مقياس التفكير الخططي الهجومي ، واعتمدت قيمة اختبار (ت) المحتسبة لاختبار دلالة الفروق بين متوسطات اجابات المجموعتين ، والجدول رقم(١١) يبين ذلك .

### الجدول رقم(١١)

يبين المتوسط الحسابي والانحراف المعياري لمجموعتي المتقدمين والشباب ونتائج الاختبار التائي لحساب التمييز

المقياس	العينة المميزة (متقدمين)		العينة غير المميزة (شباب)		قيمة (ت) المحتسبة
	الانحراف المعياري	الوسط الحسابي	الانحراف المعياري	الوسط الحسابي	

	٩,٨٧	١٢٩,٨٥	١٤,٤٥	١٤٧,٦	التفكير الخططي
*٤,٣٢	٢٠		١٥		عدد اللاعبين

\*معنوي عند مستوى معنوية  $\geq (0,05)$  ، وامام درجة حرية (٣٣) ، قيمة (ت) الجدولية = (١,٦٩٧) (الراوي ، ١٩٨٤ ، ٤٥٦) .

يبين الجدول رقم (١١) : ان هناك فرق معنوي بين لاعبي الدرجة الممتازة (المتقدمين) ، ولاعبي (الشباب) في مقياس التصرف الخططي الهجومي ولصالح اللاعبين (المتقدمين) ، تم الاستدلال عليها من خلال مقارنة قيمة (ت) المحسوبة مع قيمتها الجدولية ، تبين ان قيمة (ت) المحسوبة اكبر من قيمة (ت) الجدولية ، وهذا يدل على ان المقياس قادر على التمييز بين المجموعات المتضادة (المتقدمين والشباب) .

### ٣-١-١١ ثبات المقياس

يقصد بالثبات " الاستقرار بمعنى لو كررت عمليات قياس الفرد الواحد لبنيت درجته شيئاً من الاستقرار او معامل الثبات هو معامل ارتباط بين درجات الافراد في الاختبار في مرات الاجراء المختلفة " (باهي ، ١٩٩٩ ، ٥) ، ولغرض ايجاد معامل الثبات للمقياس المعد تم استخدام طريقة تطبيق الاختبار واعادة تطبيقه (Test-Re Test) ، اذ تم تطبيق المقياس على عينة مؤلفة من (١٥) لاعبا من لاعبي نادي الموصل الرياضي في يوم الاثنين الموافق ٢٣/٨/٢٠٠٤ كتطبيق اولي ، واعيد تطبيق المقياس مرة ثانية بعد مرور اسبوعين من موعد التطبيق الاولي ، اذ يشير (الظاهر واخرون ، ٢٠٠٢) الى انه " تتراوح المدة عادة بين الاختبارين (١٠-٢٠) يوما " (الظاهر واخرون ، ٢٠٠٢ ، ١٤١) ، وبعد جمع الاستمارات تم معالجتها احصائيا باستخدام معامل الارتباط البسيط (بيرسون) فظهرت قيمة (ر) المحسوبة تساوي (٠,٨٤) وهو دال احصائيا مما يدل على ثبات المقياس ، " ان معامل الثبات اذا بلغ (٠,٧٥) فاعلى فانه يعد ثبات عالي " (سمارة واخرون ، ١٩٨٩ ، ١٢٠) .

### ٣-١-١٢ وصف مقياس التفكير الخططي الهجومي وتصحيحه بصيغته النهائية

مقياس التصرف الخططي الهجومي للاعبي الدرجة الممتازة بكرة القدم في المنطقة الشمالية من العراق يهدف الى توفير اداة قياس صادقة وثابتة لدراسة مستوى التصرف الخططي للاعبي كرة القدم في الثلث الهجومي من الملعب ، وتألف المقياس بصورته النهائية من (٤٧) موقفاً ، (٣٣) موقفاً خططياً هجومياً و (١٤) موقفاً خططياً للحالات الثابتة الهجومية ، وفكرة المقياس تقوم على اساس تفكير وتصرف اللاعب المهاجم المستحوذ على الكرة كيف يلاحظ اللاعب جيداً ليدرك موقف زملائه والمنافسين ، وعندئذ يفكر جيداً كيف يتصرف بالكرة ، وتتم الاجابة على مواقف المقياس من خلال اربعة بدائل تحمل اوزان بين (١-٤) درجة ، اذ يقدم للاعب موقفاً ويطلب منه تحديد اجابته باختيار البديل الاكثر اهمية (بالنسبة للاعب المهاجم المستحوذ على الكرة) من بين البدائل الاربعة ، ويتم تصحيح المقياس بوساطة مفتاح التصحيح ، حسب درجة البديل الذي يختاره اللاعب في كل

موقف ، ونتيجة لاختياره البديل الاكثر أهمية ، نجد ان درجة بدائل كل موقف تكون عشوائية ، وتكون الدرجة الكلية العليا للمقياس هي (١٨٨) درجة ، اما الدرجة الكلية الدنيا للمقياس فهي (٤٧) درجة .

### ٣-٤ التطبيق النهائي لمقياس التصرف الخططي الهجومي

بعد اجراء المستلزمات المطلوبة لاعداد مقياس التصرف الخططي في الثلث الهجومي من ملعب كرة القدم بصيغته النهائية ، تم تطبيقه على عينة التطبيق البالغة (٩٠) لاعبا ، في يوم السبت الموافق ١١/٩/ ولغاية يوم الخميس ٢٣/٩/٢٠٠٤ ، وزعت على اللاعبين كراسات المقياس ، وتم شرح طريقة الاجابة على المقياس مع توضيح الرموز المستخدمة في المواقف باستخدام وسيلة ايضاح وضحت فيها الرموز المستخدمة في مواقف المقياس ثبتت امام اللاعبين اذ بين للاعبين الغرض من المقياس وكيفية إجرائه وكيفية الاجابة عليه وذلك بوضع علامة (  $\sqrt{\quad}$  ) داخل مربع البديل الذي يدل على الاجابة الاكثر أهمية بالنسبة للاعب المهاجم المستحوذ على الكرة ، وتم التأكيد عليهم للاجابة على جميع مواقف المقياس بكل دقة وامانة ، علما ان الاجابة تكون على كراسة المقياس نفسه ، ثم تم جمع كراسات المقياس من اللاعبين وتصحيحها بوساطة مفتاح التصحيح ، الملحق (٣) ، وبهذا تكون درجة اللاعب على المقياس هي مجموع درجاته على مواقف المقياس جميعها .

### ٣-٥ الوسائل الإحصائية

- الوسط الحسابي .
- المنوال .
- الانحراف المعياري .
- معادلة معامل الالتواء ل (كارل بيرسون) .
- الدرجة المعيارية والدرجة المعيارية المعدلة (التائية) والدرجة المعيارية المعدلة (المئوية)
- معامل الارتباط البسيط ل (بيرسون) .
- اختبار (ت) (التكريري والعيدي ، ١٩٩٦ ، ١٠١ - ٢٧٧) .
- النسبة المئوية (الطالب والويس ، ١٩٩٣ ، ١٨-٢٥) .
- 

### ٤- عرض وتحليل النتائج ومناقشتها

من خلال هذه الدراسة تم بناء مقياس التفكير الخططي في الثلث الهجومي من ملعب كرة القدم للاعبين الدرجة الممتازة بكرة القدم في المنطقة الشمالية من العراق ، وقد تم ذلك من خلال اجراءات خاصة ببناء المقياس ، وبذلك تحقق الهدف الاول للبحث .

#### ٤-١ عرض نتائج عينة البحث لمقياس التفكير الخططي الهجومي

بعد ان تأكد الباحثان من صلاحية مقياس التفكير الخططي في الثلث الهجومي من ملعب كرة القدم والذي تم تطبيقه على عينة البحث (التطبيق) تم التأكد من ملائمة المقياس لعينة البحث وان التوزيع طبيعي (معتدل) عن طريق ، معادلة معامل الالتواء ل (كارل بيرسون) ومنحنى التوزيع الطبيعي (الاعتدالي) ، والجدول رقم (١٢) يبين ذلك .

#### الجدول رقم (١٢)

يبين المتوسط الفرضي والوسط الحسابي والانحراف المعياري والمنوال ومعامل الالتواء لاجابات عينة البحث في مقياس التفكير الخططي الهجومي

النتيجة	معامل الالتواء	المنوال	الانحراف المعياري	الوسط الحسابي	المتوسط الفرضي	وحدة القياس	عدد اللاعبين	المعالم الاحصائية / المقياس
طبيعي*	٠,٢٤-	١٤٩	١٠,٧	١٤٦,٤	١١٧,٥	درجة	٩٠	التفكير الخططي الهجومي لعينة البحث

\* يعد الالتواء طبيعيًا ، والاختبارات ملائمة للعينة اذا وقع معامل الالتواء بين (١±) (الاطرقي ، ١٩٨٠ ، ٢٠٤-٢٠٦) .

من خلال الجدول رقم (١٢) نلاحظ ان الوسط الحسابي الذي أظهره تطبيق مقياس التفكير الخططي على عينة البحث (التطبيق) بلغ (١٤٦,٤) وهي قيمة تفوق المتوسط الفرضي (\*) للمقياس وبالغلة (١١٧,٥) ، مما يدل على ان اللاعبين بصورة عامة يتمتعون بمستوى خططي هجومي ايجابي قد يعطيهم الدافع للاداء والعطاء في الملعب .

#### ٤-٢ عرض ووضع الدرجات والمستويات المعيارية لنتائج عينة البحث في مقياس التصرف الخططي الهجومي

(<sup>١</sup>) المتوسط الفرضي للمقياس : المقياس يتكون من (٤٧) موقف وتكون الاجابة عليه على وفق مقياس رباعي التدرج (٤,٣,٢,١) ، وبما ان المتوسط الفرضي = مجموع اوزان البدائل ÷ عدد البدائل × عدد الفقرات (المواقف) (علاوي ، ١٩٩٨ ، ١٤٦) .  
المتوسط الفرضي = ١+٢+٣+٤ ÷ ٤×٤ = ١١٧,٥ درجة .



استكمالا لاهداف البحث ونتيجة لعدم وضوح الرؤيا من خلال الدرجات الخام قام الباحثان بوضع درجات ومستويات معيارية للاعبين الدرجة الممتازة بكرة القدم في مقياس التصرف الخطي " اذ تساعد هذه المستويات في تفسير الدرجات الخام وتعطيها معنى له دلالة مما يجعلها اكثر موضوعية في اثناء استخدامها في عملية التقويم " (الجوادي ، ١٩٩٧ ، ١٠٢) والجدول رقم(١٣) يبين ذلك .

#### الجدول رقم(١٣)

يبين المستويات المعيارية وعدد اللاعبين والنسبة المئوية لعينة البحث في مقياس التصرف الخطي الهجومي

الدرجة الخام	المستوى المعياري	عدد اللاعبين	النسبة المئوية
١٦٨ فاكثر	جيد جدا	٣	٣,٣٣%
١٦٧-١٥٨	جيد	١٠	١١,١١%
١٥٧-١٤٧	متوسط	٣٤	٣٧,٧٧%
١٤٦-١٣٦	مقبول	٢٩	٣٢,٢٢%
١٣٥-١٢٥	ضعيف	١٢	١٣,٣٣%
١٢٤ فاقل	ضعيف جدا	٢	٢,٢٢%
س = ١٤٦,٤	$\pm ١٠,٧$ ع	٩٠	١٠٠%

ومن الجدول رقم(١٣) تبين ما يأتي :

حصل المستوى (جيد جدا) على (٣) تكرار ، وبنسبة مئوية مقدارها (٣,٣٣%) ، اما المستوى (جيد) فقد حصل على (١٠) تكرار ، وبنسبة مئوية مقدارها (١١,١١%) ، وحصل المستوى (متوسط) على (٣٤) تكرار ، وبنسبة مئوية مقدارها (٣٧,٧٧%) ، بينما حصل المستوى (مقبول) على (٢٩) تكرار ، وبنسبة مئوية مقدارها (٣٢,٢٢%) ، وحصل المستوى (ضعيف) على (١٢) تكرار ، وبنسبة مئوية مقدارها (١٣,٣٣%) ، واخيرا حصل المستوى (ضعيف جدا) على (٢) تكرار ، وبنسبة مئوية مقدارها (٢,٢٢%) ، وذلك من مجموع العينة المتكونة من (٩٠) لاعبا يمثلون النسبة المئوية (٩٩,٩٨%) .

#### الجدول رقم(١٤)

يبين الدرجات الخام والدرجات المعيارية والدرجات التائية (المعدلة) والدرجات المئوية لعينة البحث في مقياس التصرف الخطي الهجومي

ت	الدرجة الخام	الدرجة المعيارية	الدرجة التائية (المعدلة)	الدرجة المئوية
ت	الدرجة الخام	الدرجة المعيارية	الدرجة التائية (المعدلة)	الدرجة المئوية

٦٢,٠٣٢٧	٤٩,٦٢٦١	٠,٠٣٧٣-	146	٣٣	٩٩,٤١٥٨	٧٩,٥٣٢٧	٢,٩٥٣٢	178	١
٦٠,٨٦٤٤	٤٨,٦٩١٥	٠,١٣٠٨-	145	٣٤	٩٨,٢٤٧٦	٧٨,٥٩٨١	٢,٨٥٩٨	177	٢
٥٩,٦٩٦٢	٤٧,٧٥٧٠	٠,٢٢٤٢-	144	٣٥	٩٧,٠٧٩٤	٧٧,٦٦٣٥	٢,٧٦٦٣	176	٣
٥٨,٥٢٨٠	٤٦,٨٢٢٤	٠,٣١٧٧-	143	٣٦	٩٥,٩١١٢	٧٦,٧٢٨٩	٢,٦٧٢٨	175	٤
٥٧,٣٥٩٨	٤٥,٨٨٧٨	٠,٤١١٢-	142	٣٧	٩٤,٧٤٢٩	٧٥,٧٩٤٣	٢,٥٧٩٤	174	٥
٥٦,١٩١٥	٤٤,٩٥٣٢	٠,٥٠٤٦-	141	٣٨	٩٣,٥٧٤٧	٧٤,٨٥٩٨	٢,٤٨٥٩	173	٦
٥٥,٠٢٣٣	٤٤,٠١٨٦	٠,٥٩٨١-	140	٣٩	٩٢,٤٠٦٥	٧٣,٩٢٥٢	٢,٣٩٢٥	172	٧
٥٣,٨٥٥١	٤٣,٠٨٤١	٠,٦٩١٥-	139	٤٠	٩١,٢٣٨٣	٧٢,٩٩٠٦	٢,٢٩٩٠	171	٨
٥٢,٦٥٦٩	٤٢,١٤٩٥	٠,٧٨٥٠-	138	٤١	٩٠,٠٧٠٠	٧٢,٠٥٦٠	٢,٢٠٥٦	170	٩
٥١,٥١٨٦	٤١,٢١٤٩	٠,٨٧٨٥-	137	٤٢	٨٨,٩٠١٨	٧١,١٢١٤	٢,١١٢١	169	١٠
٥٠,٣٥٠٤	٤٠,٢٨٠٣	٠,٩٧١٩-	136	٤٣	٨٧,٧٣٣٦	٧٠,١٨٦٥	٢,٠١٨٦	168	١١
٤٩,١٨٢٢	٣٩,٣٤٥٧	١,٠٦٥٤-	135	٤٤	٨٦,٥٦٥٤	٦٩,٢٥٢٣	١,٩٢٥٢	167	١٢
٤٨,٠١٤٠	٣٨,٤١١٢	١,١٥٨٨-	134	٤٥	٨٥,٣٩٧١	٦٨,٣١٧٧	١,٨٣١٧	166	١٣
٤٦,٨٤٥٧	٣٧,٤٧٦٦	١,٢٥٣٣-	133	٤٦	٨٤,٢٢٨٩	٦٧,٣٨٣١	١,٧٣٨٣	165	١٤
٤٥,٦٧٧٥	٣٦,٥٤٢٠	١,٣٤٥٧-	132	٤٧	٨٣,٠٦٠٧	٦٦,٤٤٨٥	١,٦٤٤٨	164	١٥
٤٤,٥٠٩٣	٣٥,٦٠٧٤	١,٤٣٩٢-	131	٤٨	٨١,٨٩٢٥	٦٥,٥١٤٠	١,٥٥١٤	163	١٦
٤٣,٣٤١١	٣٤,٦٧٢٨	١,٥٣٢٧-	130	٤٩	٨٠,٧٦٤٢	٦٤,٥٧٩٤	١,٤٥٧٩	162	١٧
٤٢,١٧٢٨	٣٣,٧٣٨٣	١,٦٢٦١-	129	٥٠	٧٩,٥٥٦٠	٦٣,٦٤٤٨	١,٣٦٤٤	161	١٨
٤١,٠٠٤٦	٣٢,٨٠٣٧	١,٧١٩٦-	128	٥١	٧٨,٣٨٧٨	٦٢,٧١٠٢	١,٢٧١٠	160	١٩
٣٩,٨٣٦١	٣١,٨٦٩١	١,٨١٣٠-	127	٥٢	٧٧,٢١٩٦	٦١,٧٧٥٧	١,١٧٧٥	159	٢٠
٣٨,٦٦٨٢	٣٠,٩٣٤٥	١,٩٠٦٥-	126	٥٣	٧٦,٠٥١٤	٦٠,٨٤١١	١,٠٨٤١	158	٢١
٣٧,٥	٣٠	٢-	125	٥٤	٧٤,٨٨٣١	٥٩,٩٠٦٥	٠,٩٩٠٦	157	٢٢
٣٥,٩٨١٣	٢٨,٧٨٥٠	٢,١٢١٤-	124	٥٥	٧٣,٧١٤٩	٥٨,٩٧١٩	٠,٨٩٧١	156	٢٣
٣٥,١٦٣٥	٢٨,١٣٠٨	٢,١٨٦٩-	123	٥٦	٧٢,٥٤٦٧	٥٨,٠٣٧٣	٠,٨٠٣٧	155	٢٤
٣٣,٩٩٥٣	٢٧,١٩٦٢	٢,٢٨٠٣-	122	٥٧	٧١,٣٧٨٥	٥٧,١٠٢٨	٠,٧١٢٠	154	٢٥
٣٢,٨٢٧١	٢٦,٢٦١٦	٢,٣٧٣٨-	121	٥٨	٧٠,٢١٠٢	٥٦,١٦٨٢	٠,٦١٦٨	153	٢٦
٣١,٦٥٨٨	٢٥,٣٢٧١	٢,٤٦٧٢-	120	٥٩	٦٩,٠٤٢٠	٥٥,٢٣٣٦	٠,٥٢٣٣	152	٢٧
٣٠,٤٩٠٦	٢٤,٣٩٢٥	٢,٥٦٠٧-	119	٦٠	٦٧,٨٧٣٨	٥٤,٢٩٩٠	٠,٤٢٩٩	151	٢٨
٢٩,٣٢٢٤	٢٣,٤٥٧٩	٢,٦٥٤٢-	118	٦١	٦٦,٧٠٥٦	٥٣,٣٦٤٤	٠,٣٣٦٤	150	٢٩
٢٨,١٥٤٢	٢٢,٥٢٣٣	٢,٧٤٧٦-	117	٦٢	٦٥,٥٣٧٣	٥٢,٤٢٩٩	٠,٢٤٢٩	149	٣٠
٢٦,٩٨٥٩	٢١,٥٨٨٧	٢,٨٤١١-	116	٦٣	٦٤,٣٦٩١	٥١,٤٩٥٣	٠,١٤٩٥	148	٣١
٢٥,٨١٧٧	٢٠,٦٥٤٢	٢,٩٣٤٥-	115	٦٤	٦٣,٣٦٩١	٥٠,٥٦٠٧	٠,٠٥٦٠	147	٣٢

والانحراف المعياري =  $10,7 \pm$

الوسط الحسابي = ١٤٦,٤

## ٥- الاستنتاجات والتوصيات

### ٥-١ الاستنتاجات

- من خلال ما تم عرضه لنتائج البحث الحالي استنتج الباحثان ما يأتي :
- تم التوصل لبناء مقياس التصرف الخططي في الثلث الهجومي للاعبين الدرجة الممتازة بكرة القدم في المنطقة الشمالية من العراق .
  - تم وضع درجات ومستويات معيارية لاداء عينة البحث بمقياس التصرف الخططي الهجومي .

## ٢-٥ التوصيات

- امكانية استخدام مقياس التصرف الخططي الهجومي (المواقف الخططية الهجومية ) من قبل مدربي كرة القدم لمعرفة درجات ومستويات لاعبيهم الخططية ، وذلك باستعانتهم بالمستويات والدرجات المعيارية التي وضعها الباحثان .
- التأكيد على تطوير خبرة لاعبي كرة القدم بالتدريب النظري والعملي فالمعارف والمعلومات التي يكتسبها اللاعب والشرح والتحليل للمواقف الخططية واستيعابها نظريا وتطبيقها عمليا تساهم في اكتساب اللاعبين خبرات ومعارف خططية جيدة تؤهلهم للعب بنجاح .
- الاستفادة من المقياس كبرنامج تدريبي لتطوير التفكير والمعرفة الخططية والتصرف الخططي الهجومي للاعبين كرة القدم .

## ٣-٥ المقترحات

- اجراء دراسة تتناول التصرف الخططي بصورته العامة بجميع اجزاء الملعب .
- اجراء دراسة تتناول التصرف الخططي في الثلث الوسطي او الدفاعي من ملعب كرة القدم .

## المصادر

- ١- ابراهيم ، مفتي (١٩٨٥) : الاعداد المهاري والخططي للاعب كرة القدم ، ط٢ ، دار الفكر العربي للطباعة والنشر ، القاهرة .
- ٢- الاطرقجي ، محمد علي (١٩٨٠) : الوسائل التطبيقية في الطرق الاحصائية ، ط١ ، دار الطليعة للطباعة والنشر ، بيروت .
- ٣- الامام ، مصطفى محمود واخران (١٩٩٠) : التقويم والقياس ، دار الحكمة للطباعة والنشر ، بغداد .
- ٤- باهي ، مصطفى حسن (١٩٩٩) : المعاملات العلمية العملية بين النظرية والتطبيق (الثبات ، الصدق ، الموضوعية ، المعايير) ، ط١ ، مركز الكتاب للنشر ، القاهرة .
- ٥- بلوم ، بنيامين واخرون (١٩٨٣) : تقييم تعليم الطالب التجميعي والتكويني ، ترجمة محمد امين المفتي واخرون ، دار ماكرو هيل ، القاهرة .
- ٦- التكريتي ، وديع ياسين ، والعبدي ، حسن محمد عبد (١٩٩٦) : التطبيقات الاحصائية في بحوث التربية الرياضية ، دار الكتب للطباعة والنشر ، جامعة الموصل .
- ٧- جابر ، عبد الحميد جابر وكاظم ، احمد خيرى (١٩٧٣) : مناهج البحث في التربية وعلم النفس ، دار النهضة العربية ، القاهرة .
- ٨- الجوادي ، عبد الكريم قاسم (١٩٩٧) : بناء بطارية اختبار المهارات الهجومية بكرة اليد لطلاب كلية التربية الرياضية جامعة الموصل ، اطروحة دكتوراه غير منشورة ، كلية التربية الرياضية ، جامعة الموصل .
- ٩- حماد ، مفتي ابراهيم (١٩٩٦) : كرة القدم للفتيات الاسس التربوية ، ط١ ، دار الفكر العربي للطباعة والنشر ، القاهرة .
- ١٠- الحيلة ، محمد محمود (٢٠٠١) : طرائق التدريس واستراتيجياتها ، ط١ ، دار الكتاب الجامعي ، الامارات .
- ١١- الخشاب ، زهير قاسم و الحياي ، محمد خضر اسمر (١٩٩٩) : كرة القدم ، ط٢ ، دار الكتب للطباعة والنشر ، الموصل .
- ١٢- الخولي ، امين وعنان ، محمود (١٩٩٩) : المعرفة الرياضية - الاطار المفاهيمي - المعرفة الرياضية (اسس بناءها ونماذج كاملة منها) ، ط١ ، دار الفكر العربي للطباعة والنشر ، القاهرة .
- ١٣- الخياط ، ضياء والحيالي ، نوفل محمد (٢٠٠١) : كرة اليد، دار الكتب للطباعة والنشر ، جامعة الموصل .
- ١٤- الراوي ، خاشع محمد (١٩٨٤) : المدخل الى الاحصاء ، مديرية مطبعة الجامعة ،

جامعة الموصل .

- ١٥- الزهيري ، سبهان محمود احمد شهاب (٢٠٠١) : بناء مقياس للتصرف الخططي للمهارات المفتوحة والمغلقة بالتنس وعلاقته بالذكاء وعدد من مظاهر الانتباه ، اطروحة دكتوراه غير منشورة ، كلية التربية الرياضية ، جامعة الموصل .
- ١٥- الزوبعي ، عبد الجليل ابراهيم وآخرون (١٩٨١) : الاختبارات والمقاييس النفسية ، دار الكتب للطباعة والنشر ، جامعة الموصل .
- ١٦- سماره ، عزيز وآخرون (١٩٨٩) : مبادئ القياس والتقويم في التربية ، ط٢ ، مكتبة دار الفكر للثقافة والنشر والتوزيع ، عمان .
- ١٧- شعلان ، ابراهيم وابو المجد ، عمرو (١٩٩٧) : خطط الكرات الثابتة في كرة القدم ، ط١ ، مركز الكتاب للنشر ، القاهرة .
- ١٨- الصفار ، سامي وآخرون (١٩٨٧) : كرة القدم كتاب منهجي لطلاب كليات التربية الرياضية ، ط٢ ، ج٢ ، دار الكتب للطباعة والنشر ، جامعة الموصل .
- ١٩- الطالب ، نزار ولويس ، كامل طه (١٩٩٣) : علم النفس الرياضي ، دار الحكمة للطباعة والنشر ، بغداد .
- ٢٠- الظاهر ، زكريا محمد وآخرون (٢٠٠٢) : مبادئ القياس والتقويم في التربية ، ط١ ، الدار العلمية والدولية للنشر والتوزيع ودار الثقافة للنشر والتوزيع ، عمان .
- ٢١- علاوي ، محمد حسن (١٩٧٨) : سيكولوجية التدريب والمنافسات ، ط٤ ، دار المعارف للطباعة والنشر ، القاهرة .
- ٢٢- علاوي ، محمد حسن (١٩٩٢) : علم التدريب الرياضي ، ط١٢ ، دارالمعارف للطباعة والنشر ، القاهرة .
- ٢٣- علاوي ، محمد حسن (١٩٩٨) : مدخل علم النفس الرياضي ، ط٣ ، دار المعارف للطباعة والنشر ، القاهرة .
- ٢٤- عويس ، خير الدين علي احمد (١٩٩٩) : دليل البحث العلمي ، دار الفكر العربي للطباعة والنشر ، القاهرة .
- ٢٥- فرج ، الين وديع (٢٠٠٢) : خبرات في الالعاب للصغار والكبار ، ط٢ ، دار المعارف للطباعة والنشر ، الاسكندرية .
- ٢٦- فرحات ، ليلي السيد (٢٠٠١) : القياس المعرفي الرياضي ، ط١ ، مركز الكتاب للنشر ، القاهرة .
- ٢٧- كماش ، يوسف لازم (١٩٩٩) : المهارات الاساسية في كرة القدم (تعليم- تدريب) ، دار الخليج للطباعة والنشر ، عمان .

- ٢٨- محسن ، ثامر وناجي ، واثق (١٩٧٢) : كرة القدم وعناصرها الاساسية ، مطبعة جامعة بغداد للطباعة والنشر ، بغداد .
- ٢٩- محمد ، مفتي ابراهيم (١٩٩٤) :الجديد في الاعداد المهاري والخططي للاعب كرة القدم ، دار الفكر العربي للطباعة والنشر ، القاهرة .
- ٣٠- محمد ، مفتي ابراهيم و الوحش ، محمد عبده صالح (٢٠٠٠) : اساسيات كرة القدم ، دار عالم المعرفة للطباعة والنشر ، القاهرة .
- ٣١- مختار ، حنفي محمود (١٩٧٧) : الاسس العلمية في تدريب كرة القدم ، دار الكتاب الحديث للطباعة والنشر والتوزيع ، الكويت .
- ٣٢- مختار ، حنفي محمود (١٩٨١) : كرة القدم للناشئين ، دار الفكر العربي للطباعة والنشر ، القاهرة .
- ٣٣- مختار ، حنفي محمود (١٩٩٨) : المدير الفني لكرة القدم ، مركز الكتاب للنشر ، القاهرة.
- ٣٤- ملحم ، سامي محمد (٢٠٠٠) : القياس والتقويم في التربية وعلم النفس ، ط ١ ، دار المسيرة للطباعة والنشر والتوزيع ، سوريا .
- ٣٥- هاره ، ديتيرش (١٩٩٠) : اصول التدريب ، ترجمة عبد علي نصيف ، ط ٢ ، مطابع التعليم العالي ، جامعة الموصل
- 36- Allen , M and yen , W.M. (1979) Introduction to measurement theory , Brook / Cole California.
- 37- Fergson , George (1981) : Statistic analysis in psychology and education , McGraw Hill ,New York .
- 38- Gagajewa , G.M (1981) : Takkisches Denken in Sport , TPKK , Berlin .
- 39- Grounlund , N.( .1971) : Measurement and Evaluation in Teaching , Second Edition , New York , U.S.A.

بسم الله الرحمن الرحيم

الملحق ( ١ )

جامعة الموصل

كلية التربية الرياضية

يبين استبيان آراء السادة الخبراء والمختصين حول بيان مدى صلاحية المهارات والحالات الثابتة في الثلث الهجومي من ملعب كرة القدم

حضرة الاستاذ ..... المحترم

بعد التحية :

يروم الباحث اجراء البحث الموسوم " بناء مقياس التفكيرالخططي\* في الثلث الهجومي للاعبي اندية الدرجة الممتازة بكرة القدم " . وبصفتكم من ذوي الخبرة والاختصاص في هذا المجال يرجى ابداء الراي حول مدى صلاحية المهارات والحالات الثابتة المذكورة ادناه ليتسنى للباحث بناء المواقف الخططية المناسبة لها .  
شاكرين تعاونكم معنا

ت	المهارات والحالات الثابتة	تصلح	لا تصلح	الملاحظات
١	المناولة			
٢	التهديف			
٣	الدرجة			
٤	الخداع والمراوغة			
٥	الاسناد			
٦	تبادل المراكز			
٧	الضربات الحرة			
٨	ضربة الزاوية			
٩	الرمية الجانبية			

ملاحظة : إضافة اية مهارة أخرى لم يتطرق لها الباحث

إن المواقف التي سوف يقوم الباحث بتحديددها ستكون في الثلث الهجومي من الملعب فقط .  
عينة البحث تتكون من لاعبي أندية الدرجة الممتازة بكرة القدم في المنطقة الشمالية من العراق .

التوقيع :

الاسم :

اللقب العلمي :

الاختصاص :

الجامعة والكلية :

الباحثان

التاريخ :

\* يقصد بالتصرف الخططي : التصرف في اثناء المنافسة لمقابلة الظروف الفعلية الحادثة ويبرز دور الخبرة في تنفيذها .

بسم الله الرحمن الرحيم  
الملحق (٢)

جامعة الموصل

كلية التربية الرياضية

يبين استبيان آراء السادة الخبراء والمختصين حول بيان مدى صلاحية المواقع الخطئية في الثلث الهجومي من ملعب كرة القدم (بصورتها الاولى)

حضرة الاستاذ ..... المحترم

بعد التحية :

يروم الباحث اجراء البحث الموسوم " بناء مقياس التفكير الخطئي في الثلث الهجومي للاعبى اندية الدرجة الممتازة بكرة القدم " .

وبصفتكم من ذوي الخبرة والاختصاص في هذا المجال يرجى بيان مدى صلاحية المواقع الخطئية في الثلث الهجومي من ملعب كرة القدم وصلاحية البدائل ، مع ترتيب بدائل كل موقف وحسب أهميتها بالنسبة للاعب المهاجم المستحوذ على الكرة .

شاكرين تعاونكم معنا

الملاحظات :

١. عينة البحث تتكون من لاعبي اندية الدرجة الممتازة بكرة القدم في المنطقة الشمالية من العراق .
٢. بيان مدى صلاحية كل موقف مع ذكر التعديل اذا كان الموقف بحاجة الى تعديل وحذف الموقف غير المناسبه ، فضلا عن ذكر صلاحية البدائل .
٣. إضافة أي موقف آخر لم يتطرق له الباحث في نهاية تسلسل المواقع .
٤. اعطاء تسلسل لاهمية بدائل كل موقف تصاعديا بالارقام ( ١ - ٢ - ٣ - ٤ ) داخل مربع البدائل .
٥. الرموز المستخدمة في المواقع تمثل :

لاعب مهاجم مع الكرة .

لاعب مهاجم بدون كرة .

لاعب مدافع .

لاعبي الجدار .

حركة اللاعب المهاجم مع الكرة .

حركة اللاعب المهاجم بدون كرة .

حركة الكرة الارضية (مناولة - تهديف ) .

حركة الكرة العالية (مناولة - تهديف ) .

مربع البدائل .

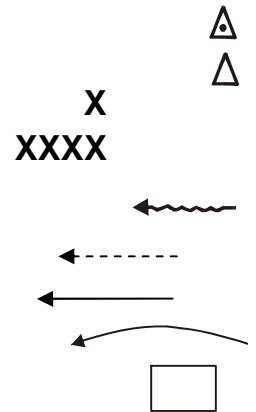

الباحثان



الملحق (٣)

يبين مفتاح التصحيح لمقياس التصرف الخططي الهجومي (المواقف الخططية الهجومية)

رقم الموقف	أ	ب	ج	د	رقم الموقف	أ	ب	ج	د
٢٥	١	٤	٣	٢	١	١	٢	٣	٤
٢٦	٢	٤	١	٣	٢	٢	١	٤	٣
٢٧	٢	١	٤	٣	٣	٤	٣	١	٢
٢٨	١	٢	٣	٤	٤	٣	١	٢	٤
٢٩	٤	١	٢	٣	٥	٢	٣	٤	١
٣٠	١	٤	٢	٣	٦	٤	٣	١	٢
٣١	٣	٤	١	٢	٧	٢	١	٣	٤
٣٢	٤	٢	٣	١	٨	٤	٢	٣	١
٣٣	٤	٣	١	٢	٩	٤	١	٣	٢
٣٤	٣	٤	١	٢	١٠	١	٢	٣	٤
٣٥	٤	٣	١	٢	١١	٢	٤	١	٣
٣٦	٣	٢	٣	٤	١٢	١	٢	٣	٤
٣٧	٣	١	٢	٣	١٣	٣	١	٢	٤
٣٨	٣	٤	١	٢	١٤	٣	٢	٣	٤
٣٩	٤	٣	١	٢	١٥	١	٣	٤	٢
٤٠	٢	٣	٤	١	١٦	٣	٤	٢	١
٤١	٤	٣	١	٢	١٧	١	٢	٤	٣
٤٢	٢	٤	٣	١	١٨	٤	٢	٣	١
٤٣	١	٣	٤	٢	١٩	٢	١	٤	٣
٤٤	٤	٢	٣	١	٢٠	٤	١	٢	٣
٤٥	٣	١	٢	٤	٢١	١	٣	٤	٢
٤٦	٣	٢	٣	٤	٢٢	٣	٤	١	٢
٤٧	١	٤	٣	٢	٢٣	٢	٣	٤	١

بسم الله الرحمن الرحيم

## الملحق (٤)

جامعة الموصل

كلية التربية الرياضية

يبين استبيان آراء السادة الخبراء والمختصين حول بيان مدى صلاحية المواقف الخطئية في الثلث الهجومي من ملعب كرة القدم (المعدلة)

حضرة الاستاذ ..... المحترم

بعد التحية :

يروم الباحث اجراء البحث الموسوم " بناء مقياس للتفكير الخطئي في الثلث الهجومي للاعبى اندية الدرجة الممتازة بكرة القدم " .

ويصفتكم من ذوي الخبرة والاختصاص في هذا المجال يرجى بيان مدى صلاحية المواقف الخطئية في الثلث الهجومي من ملعب كرة القدم وصلاحية البدائل ، مع ترتيب بدائل كل موقف وحسب اهميتها بالنسبة للاعب المهاجم المستحوذ على الكرة ، وبالنسبة للاعب الاسناد المهاجم .

شاكرين تعاونكم معنا

الملاحظات :

١. عينة البحث تتكون من لاعبي اندية الدرجة الممتازة بكرة القدم في المنطقة الشمالية من العراق .
٢. بيان مدى صلاحية كل موقف مع ذكر التعديل اذا كان الموقف بحاجة الى تعديل وحذف الموقف غير المناسبة ، فضلا عن ذكر صلاحية البدائل .
٣. إضافة أي موقف آخر لم يتطرق له الباحث في نهاية تسلسل المواقف .
٤. اعطاء تسلسل لاهمية بدائل كل موقف تصاعديا بالارقام ( ١ - ٢ - ٣ - ٤ ) داخل مربع البدائل .
٥. الرموز المستخدمة في المواقف تمثل :

- لاعب مهاجم مع الكرة .
- لاعب مهاجم بدون كرة .
- لاعب مهاجم في حالة الاسناد
- لاعب مدافع .
- لاعبى الجدار
- حركة اللاعب المهاجم مع الكرة .
- حركة اللاعب المهاجم بدون كرة .
- حركة الكرة الارضية (مناولة - تهديف ) .
- حركة الكرة العالية (مناولة - تهديف ) .
- مربع البدائل .
- ض ح م ضربة حرة مباشرة
- ض ح غ م ضربة حرة غير مباشرة





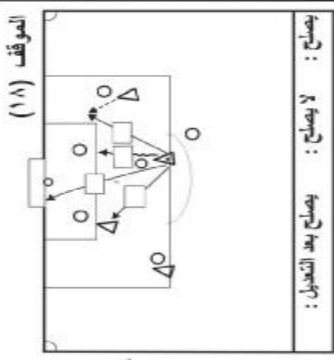
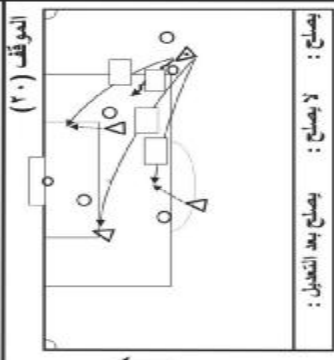
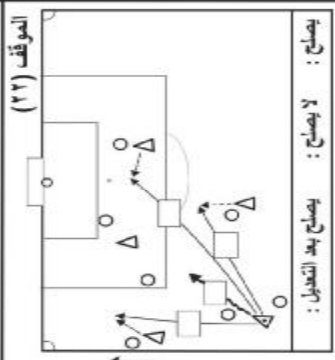
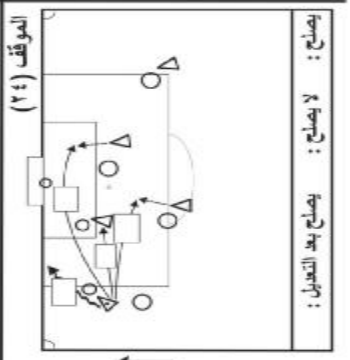
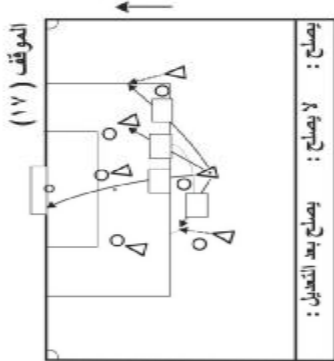
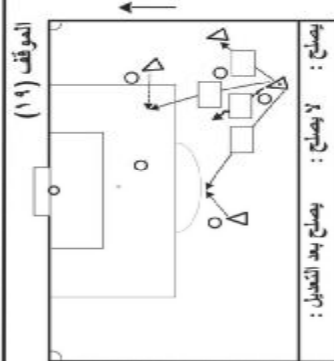
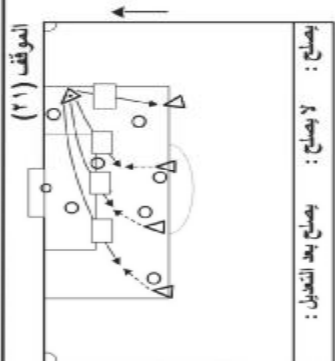
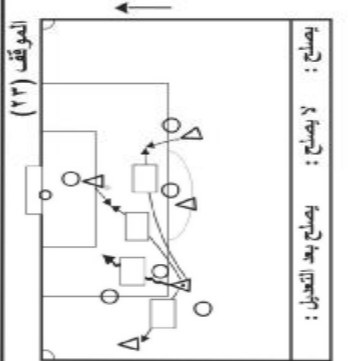
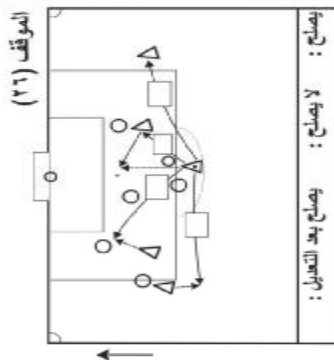
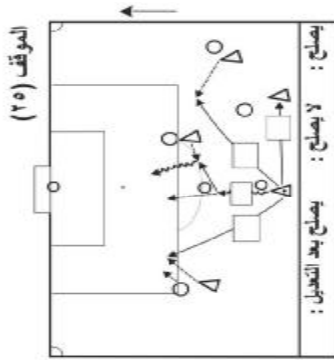
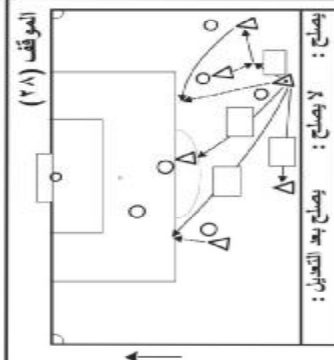
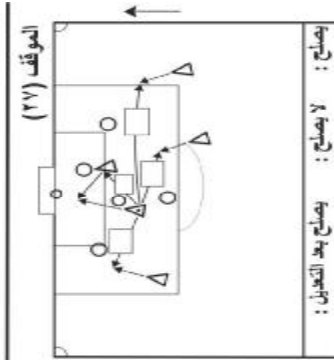
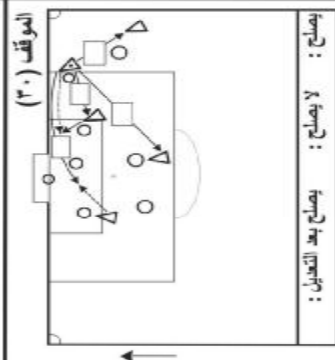
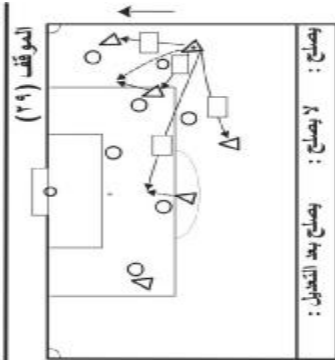
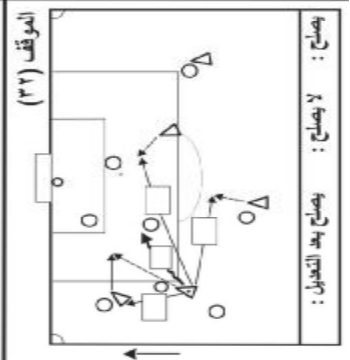
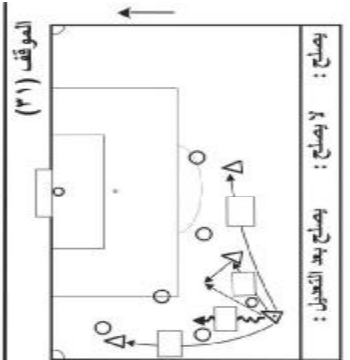

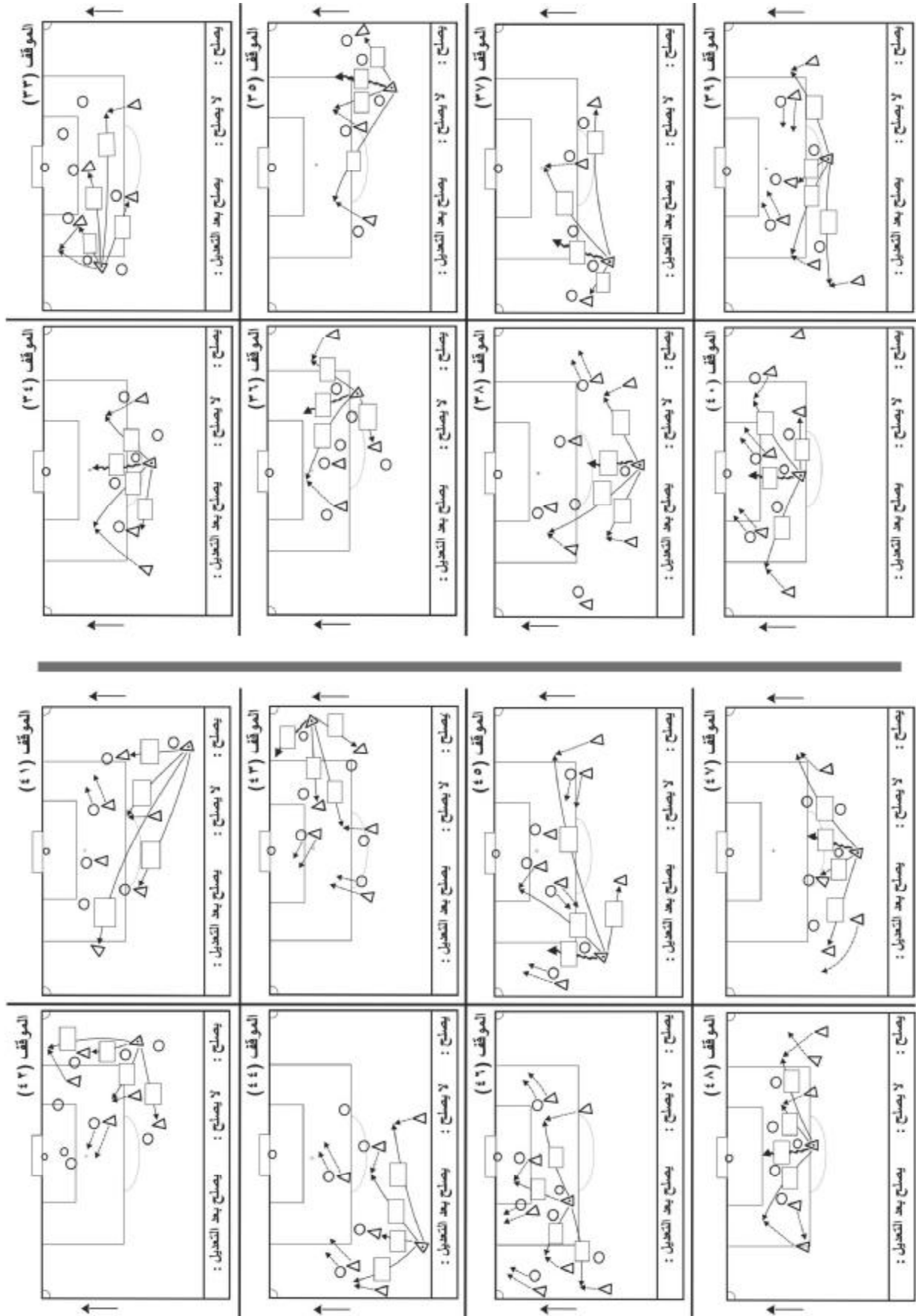

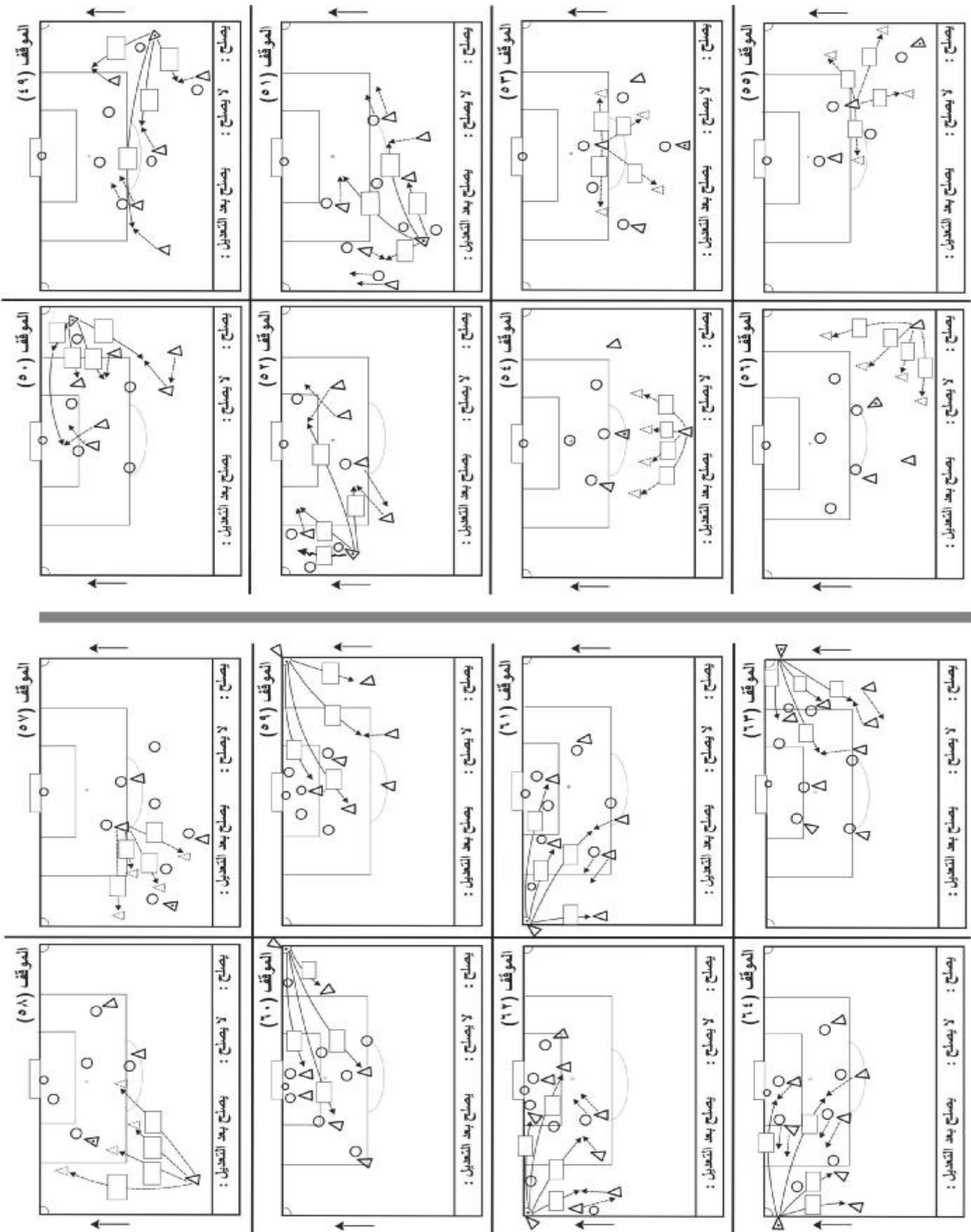

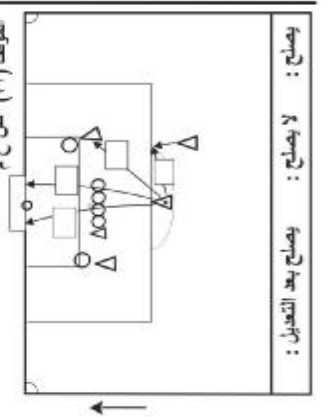
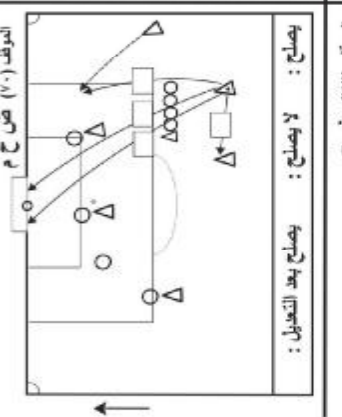
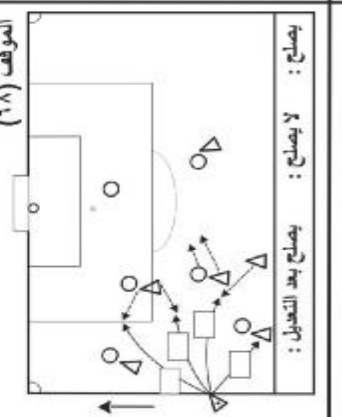
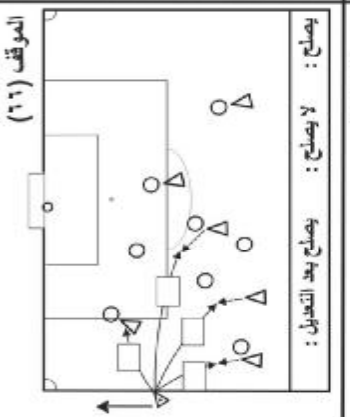
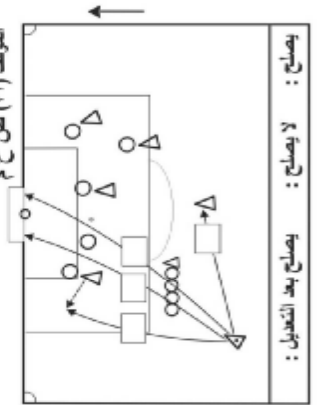
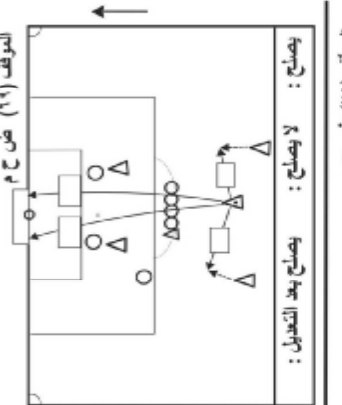
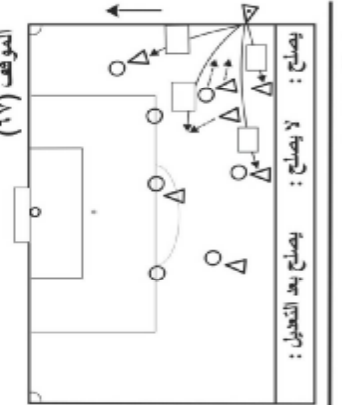
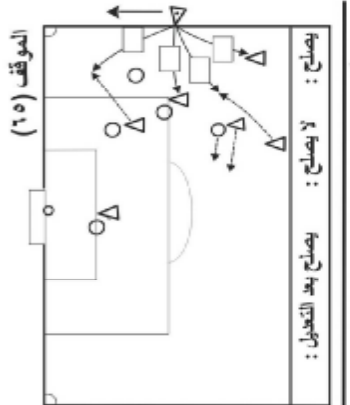
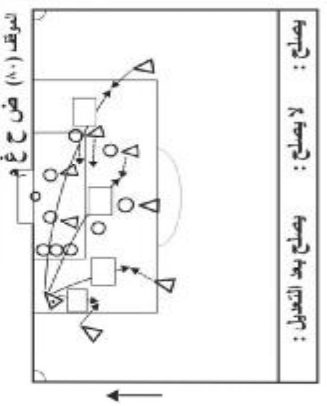
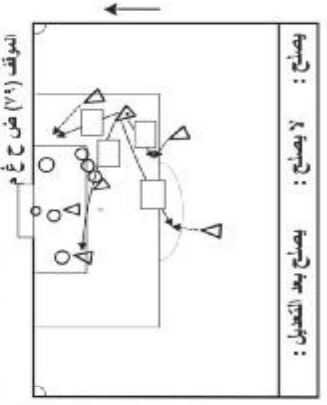
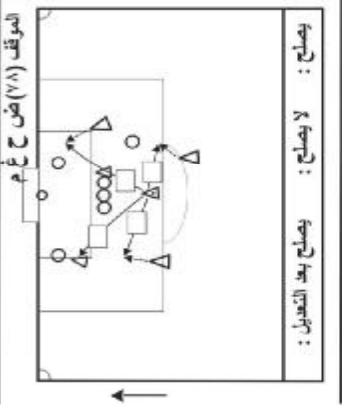
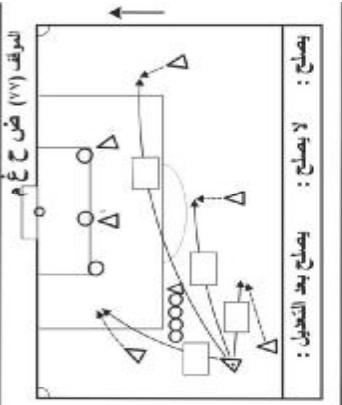
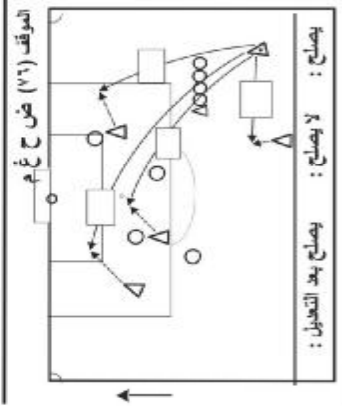
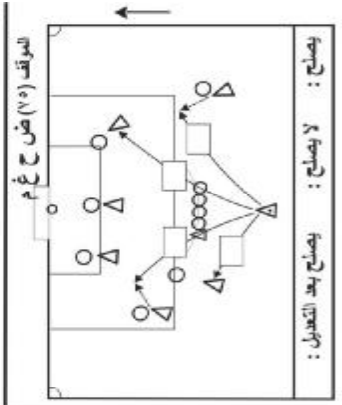
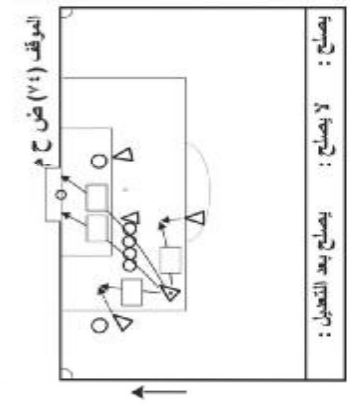
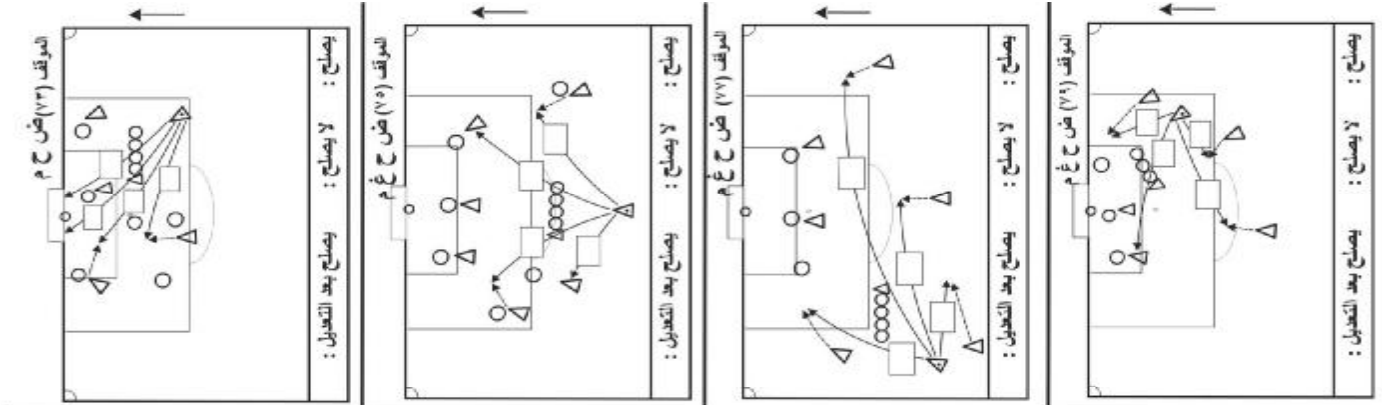

بسم الله الرحمن الرحيم

الملحق (٥)

جامعة الموصل

كلية التربية الرياضية

يبين مقياس التفكير الخططي الهجومي (المواقف الخططية الهجومية ) في الثلث الهجومي من ملعب كرة القدم (بصورته النهائية)

عزيزي اللاعب ..... المحترم

بعد التحية :بين يدك مقياس \*التفكير الخططي (المواقف الخططية ) في \*\*الثلث الهجومي من ملعب كرة القدم والتي اعددها الباحثان ، ولكل موقف اربعة بدائل كلها صحيحة ولكنها تختلف في درجة أهميتها ، يرجى اختيار البديل الاكثر اهمية بالنسبة للاعب المهاجم المستحوذ على الكرة ، وبالنسبة للاعب الإسناد المهاجم وذلك بوضع علامة ( √ ) داخل مربع البديل الذي يدل على ذلك .

ملاحظة : يرجى الاجابة على جميع مواقف المقياس بكل دقة وامانة ، علما ان الاجابة تكون على المقياس نفسه .

مثال :

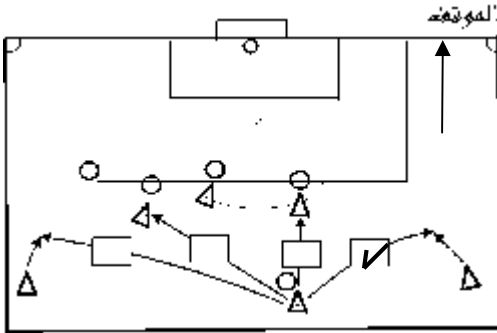

الرموز المستخدمة في المواقف تمثل :

- . لاعب مهاجم مع الكرة .
- . لاعب مهاجم بدون كرة .
- . لاعب مهاجم في حالة الاسناد .
- . لاعب مدافع .
- . لاعبي الجدار .
- . حركة اللاعب المهاجم مع الكرة .
- . حركة اللاعب المهاجم بدون كرة .
- . حركة الكرة الارضية (مناولة - تهديف ) .
- . حركة الكرة العالية (مناولة - تهديف ) .
- . مربع البدائل .
- . ض ح م ضريبة حرة مباشرة .
- . ض ح م غ ضريبة حرة غير مباشرة .



\*يقصد بالتفكير الخططي : التصرف في اثناء المنافسة لمقابلة الظروف الفعلية الحادثة ويبرز دور الخبرة في تنفيذها.

\*\* ثلث الملعب الهجومي : هي منطقة هجوم الفريق ، وهي المنطقة الخطرة على دفاع الفريق المنافس .





الموقف (١٠)

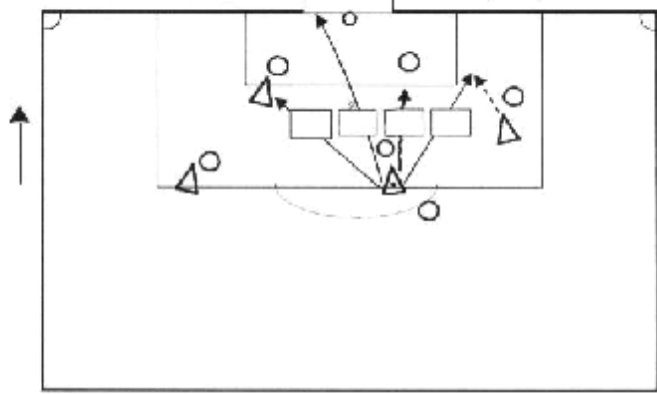

الموقف (٩)

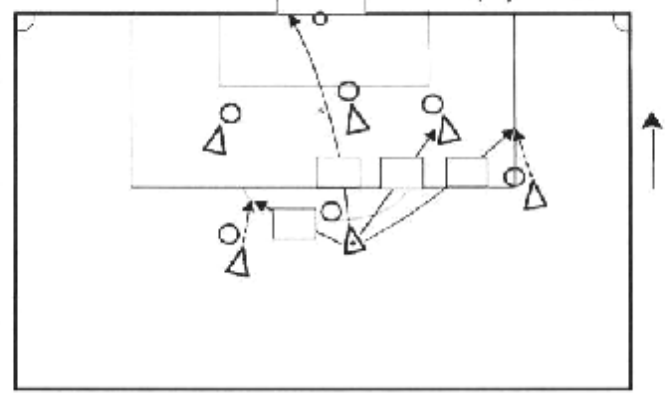

الموقف (١٢)

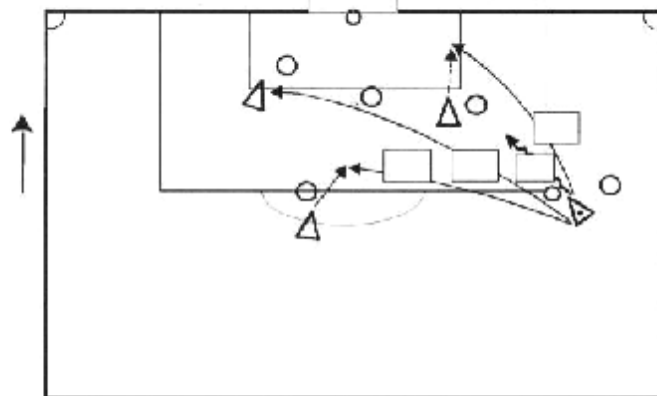

الموقف (١١)

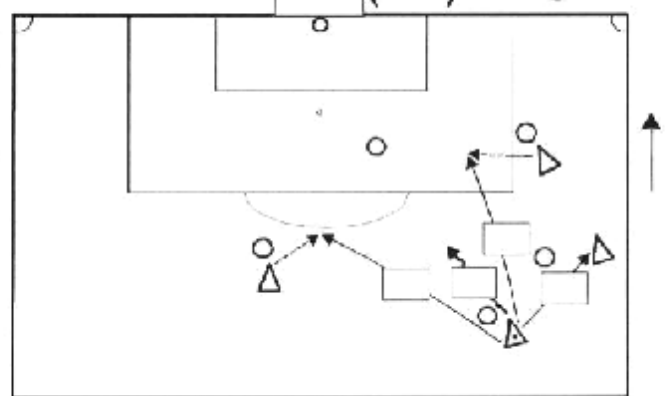

الموقف (١٤)

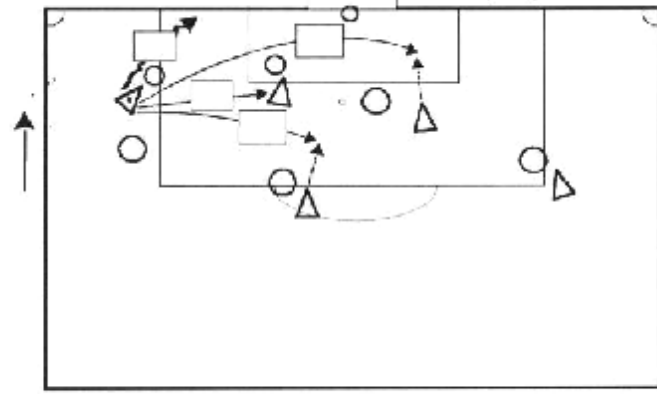

الموقف (١٣)

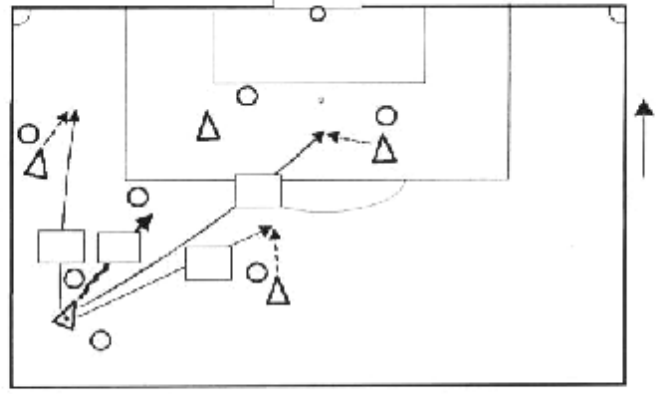

الموقف (١٦)

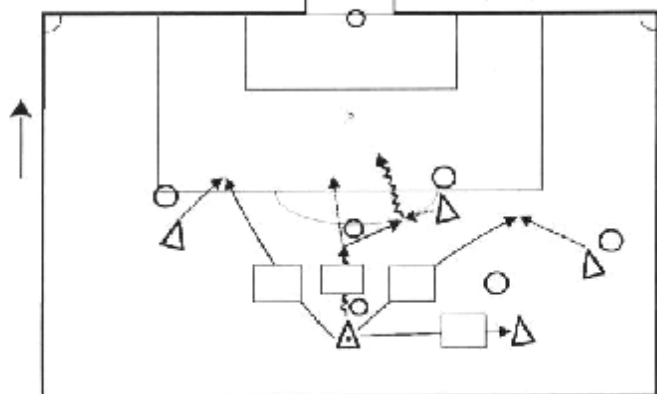

الموقف (١٥)

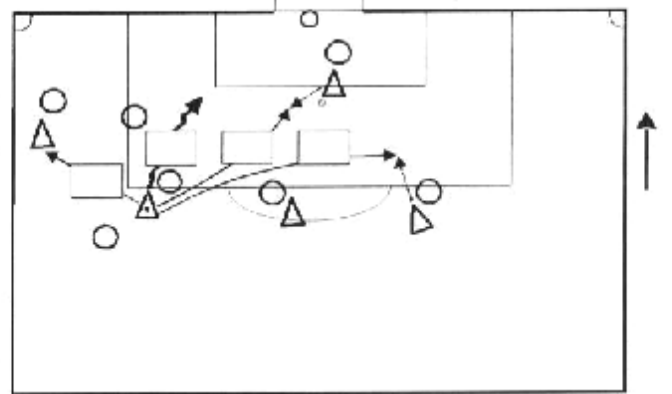

الموقف (١٨)

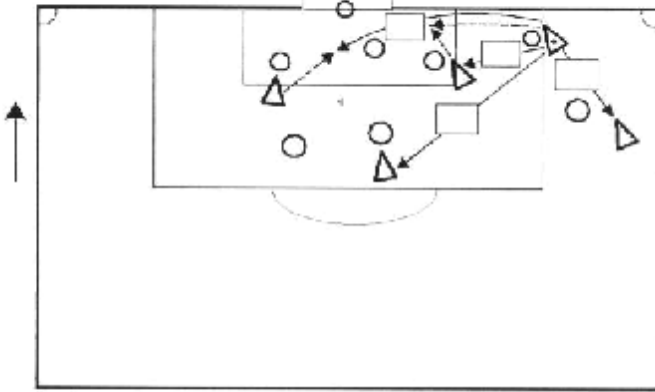

الموقف (١٧)

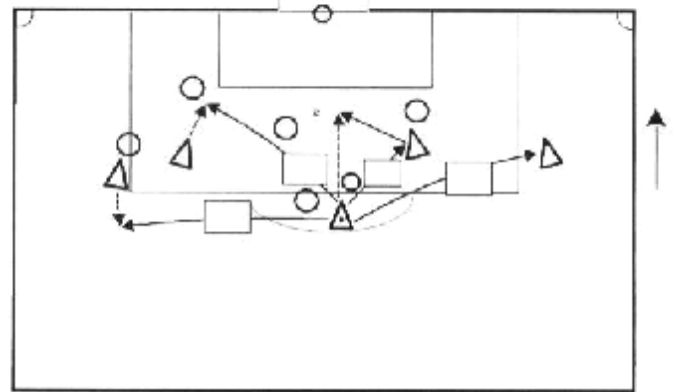

الموقف (٢٠)

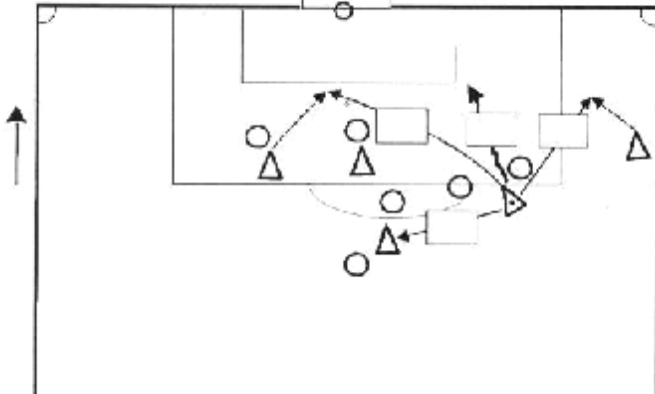

الموقف (١٩)

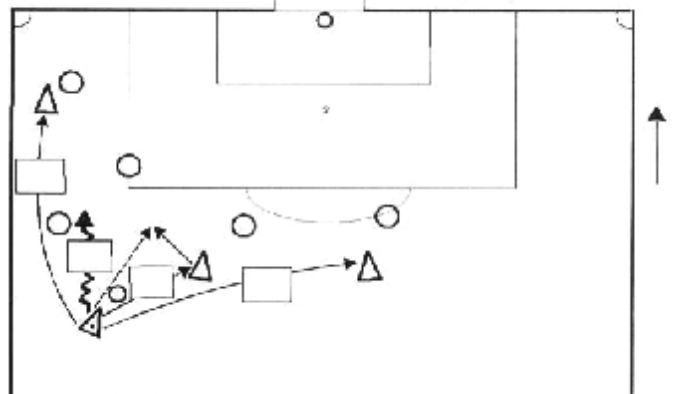

الموقف (٢٢)

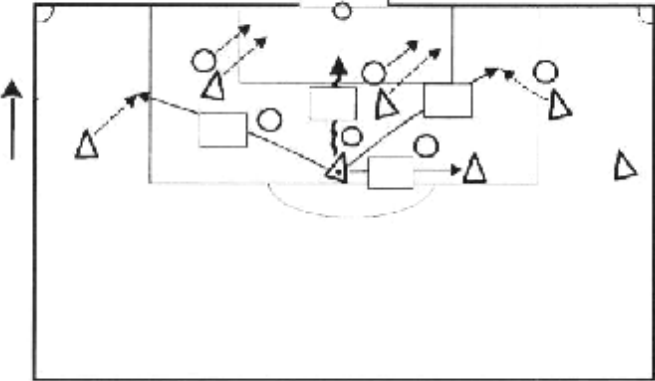

الموقف (٢١)

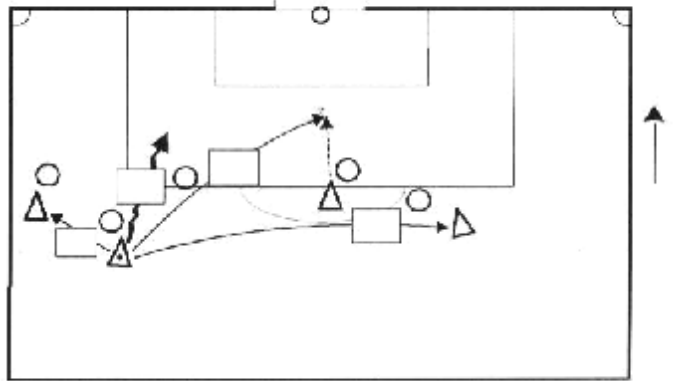

الموقف (٢٤)

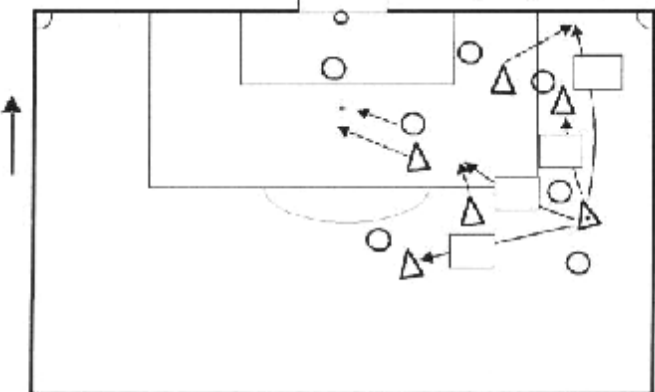

الموقف (٢٣)

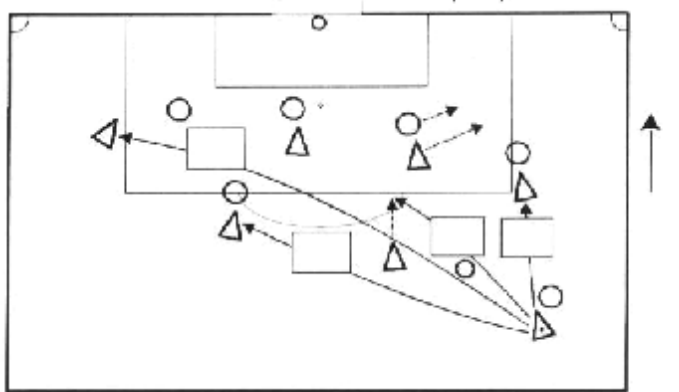

الموقف (٢٦)

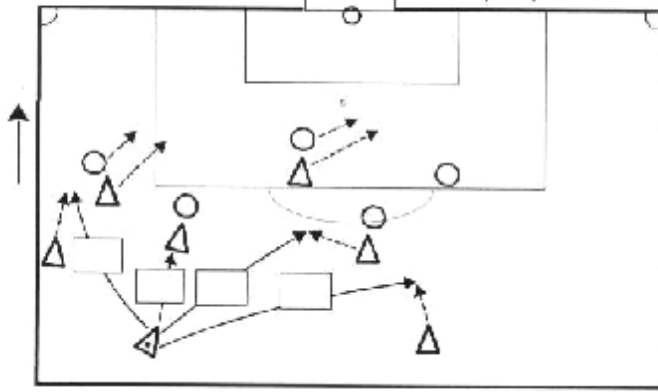

الموقف (٢٥)

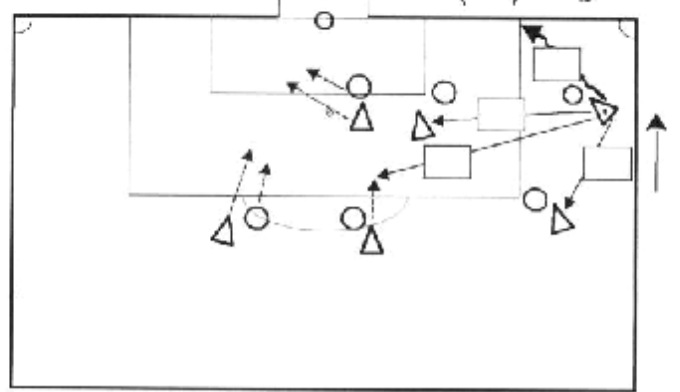

الموقف (٢٨)

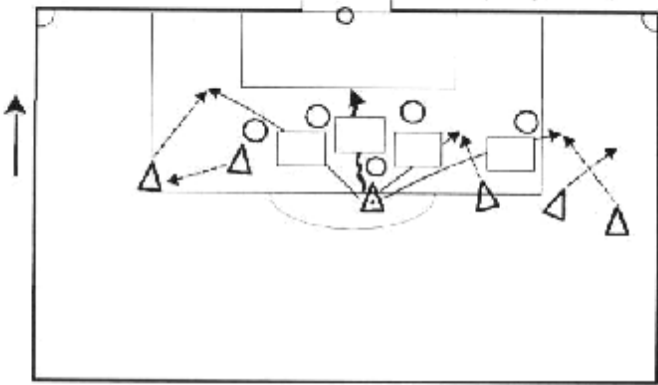

الموقف (٢٧)

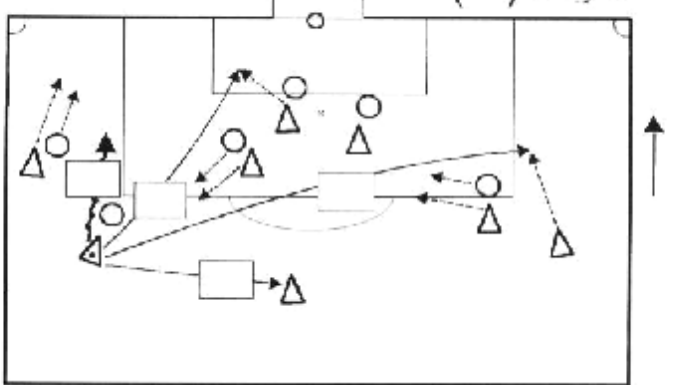

الموقف (٣٠)

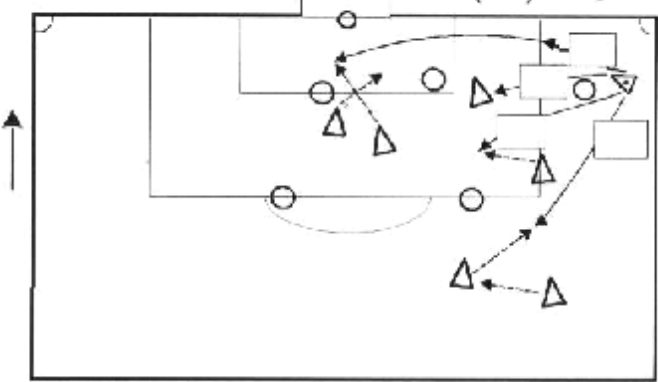

الموقف (٢٩)

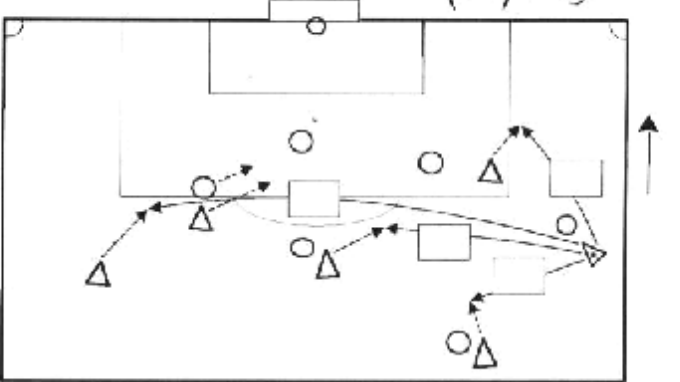

الموقف (٣٢)

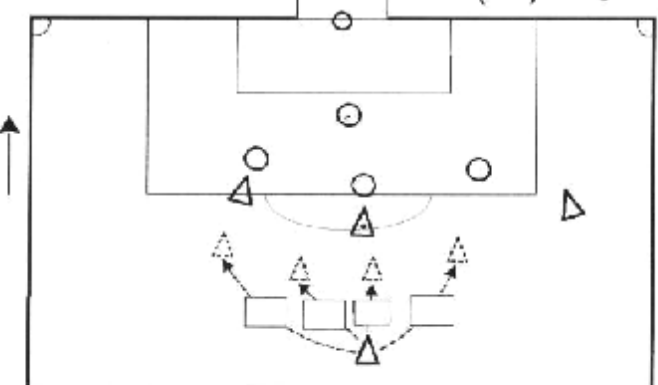

الموقف (٣١)

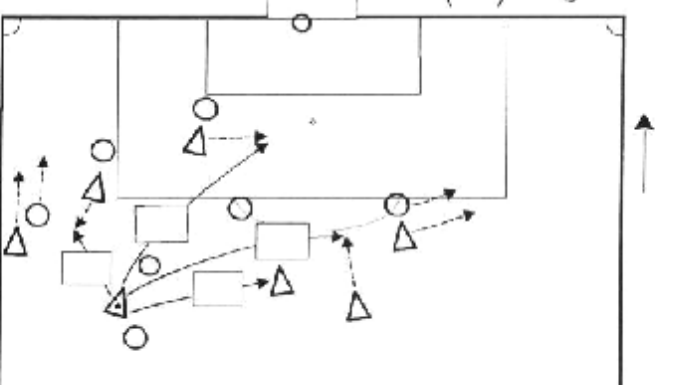

الموقف (٣٣)

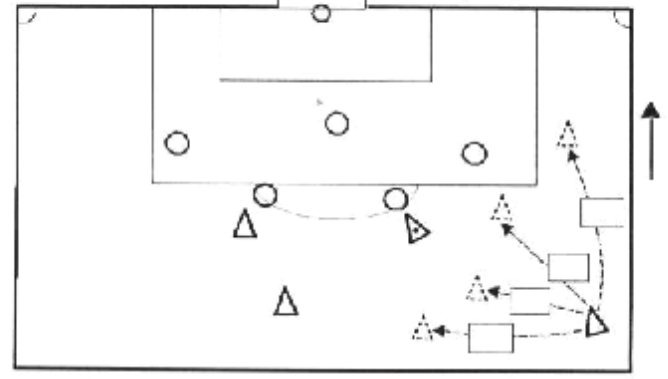

الموقف (٣٤)

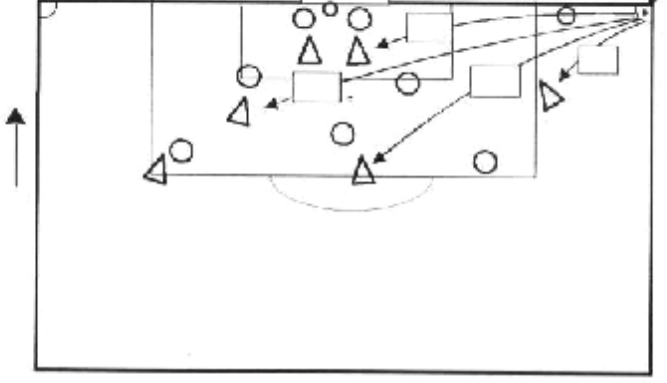

الموقف (٣٥)

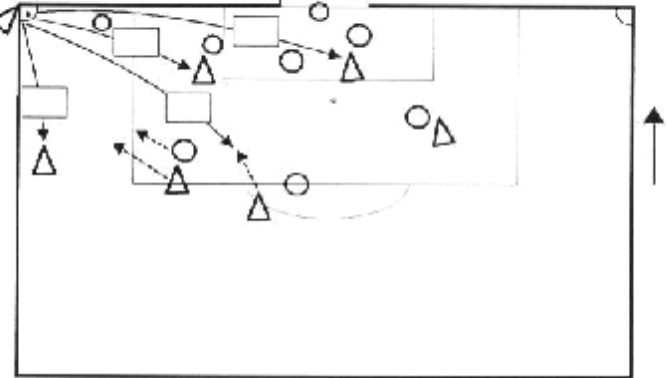

الموقف (٣٦)

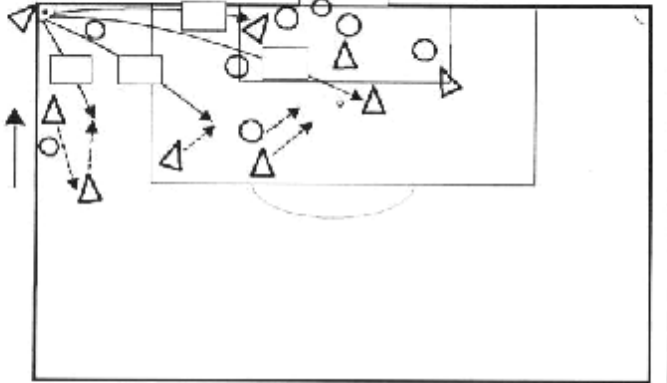

الموقف (٣٧)

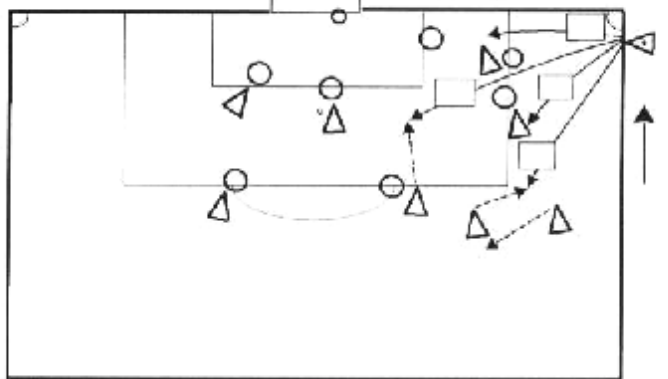

الموقف (٣٨)

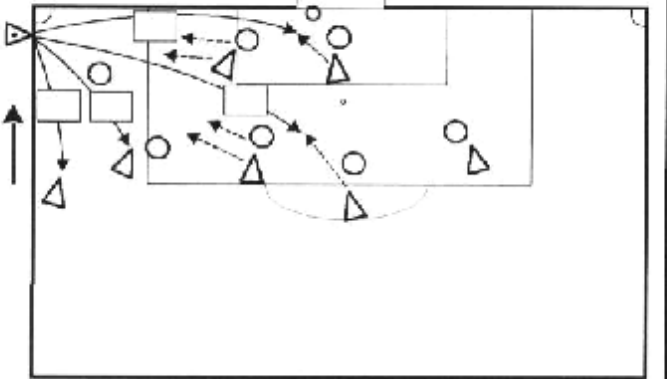

الموقف (٣٩)

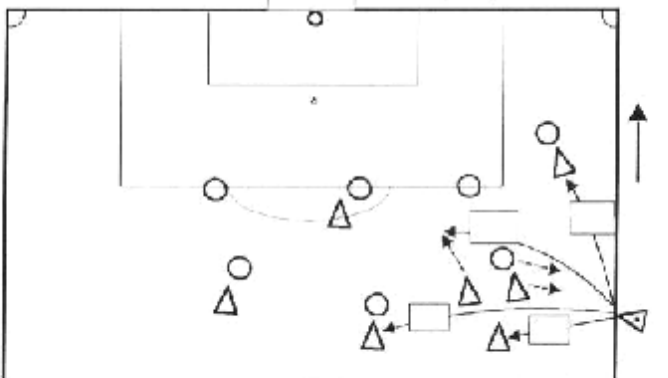

الموقف (٤٠)

